

Dell™ Latitude™ ATG E6400

Stručná referenční příručka pro instalaci a nastavení

Tato příručka poskytuje přehled funkcí, specifikací a informací o rychlém nastavení, softwaru a řešení potíží u vašeho počítače. Více informací o svém operačním systému, zařízeních a technologiích najdete v *Příručce technologie Dell* na adrese support.dell.com.

Model PP27L

Poznámky, upozornění a varování



POZNÁMKA: POZNÁMKA označuje důležité informace, které pomáhají lepšímu využití počítače.



UPOZORNĚNÍ: UPOZORNĚNÍ označuje nebezpečí poškození hardwaru nebo ztráty dat a popisuje, jak se lze problému vyhnout.



VAROVÁNÍ: VAROVÁNÍ upozorňuje na potenciální poškození majetku a riziko úrazu nebo smrti.

Poznámky k produktu společnosti Macrovision

Produkt používá technologii podléhající ochraně autorských práv, která je chráněna nároky některých amerických patentů a jinými právy na duševní vlastnictví společnosti Macrovision Corporation a dalších vlastníků. Použití této technologie chráněné autorskými právy musí být schváleno společností Macrovision Corporation a je určeno pouze pro domácí a omezené zobrazovací použití, není-li uplatněna jiná licence společnosti Macrovision Corporation. Zpětná analýza a dekompile jsou zakázány.

Změna informací v tomto dokumentu vyhrazena.

© 2008 Dell Inc. Všechna práva vyhrazena.

Jakákoli reprodukce bez písemného povolení společnosti Dell Inc. je přísně zakázána.

Obchodní známky použité v tomto textu: *Dell, DellConnect, Latitude, Wi-Fi Catcher, ExpressCharge, Dell MediaDirect* a logo *DELL* jsou obchodními známkami společnosti Dell Inc.; *Bluetooth* je registrovaná obchodní známka společnosti Bluetooth SIG, Inc. a společnost Dell ji používá na základě licence; *Intel* je registrovaná obchodní známka a *Core* je obchodní známka společnosti Intel Corporation ve Spojených státech amerických a dalších zemích; *Microsoft, Windows, Windows Vista* a logo *tlačítka Start systému Windows Vista* jsou buď ochranné známky nebo registrované ochranné známky společnosti Microsoft Corporation v USA a dalších zemích; *TouchStrip* je ochranná známka společnosti UPEK, Inc.

Ostatní ochranné známky a obchodní názvy mohou být v tomto dokumentu použity buď v souvislosti s organizacemi, které si na tyto ochranné známky a názvy činí nárok, nebo s jejich produkty. Společnost Dell Inc. si nečiní nárok na jiné obchodní známky a názvy než své vlastní.

Model PP27L

Květen 2008

P/N P697D

Rev. A00

Obsah

1	Váš počítač	7
	Čelní pohled	7
	Pohled zezadu	9
	Pohled zdola	10
	Vyjmutí baterie	10
	Přepínač bezdrátové komunikace a nástroj Dell™ Wi-Fi Catcher™ Network Locator	11
2	Instalace počítače	13
	Rychlá instalace	13
	Připojení k Internetu	16
	Nastavení připojení k Internetu	16
	Přenos informací do nového počítače	18
	Operační systém Microsoft® Windows Vista®	18
	Microsoft Windows® XP	18
3	Technické údaje	23

4	Řešení potíží	33
	Nástroje	33
	Kontrolky napájení	33
	Zvukové signály	33
	Chybové zprávy	35
	Systémová hlášení	42
	Řešení potíží s hardwarem a softwarem	43
	Diagnostický nástroj Dell Diagnostics	44
	Rady pro odstraňování problémů	46
	Potíže s napájením	46
	Potíže s pamětí	48
	Zablokování a problémy se softwarem	48
	Technická aktualizací služba Dell	51
	Nástroj Dell Support Utility	51
5	Přeinstalace softwaru	53
	Ovladače	53
	Identifikace ovladačů	53
	Přeinstalace ovladačů a nástrojů	54
	Obnovení operačního systému	56
	Použití funkce Obnovení systému	
	Microsoft® Windows®	57
	Použití softwaru pro obnovení výrobní bitové	
	kopie Dell™ Factory Image Restore	59
	Použití média s operačním systémem	60

6	Vyhledání informací	63
7	Získání nápovědy	65
	Získání pomoci	65
	Technická podpora a služby zákazníkům	66
	DellConnect™	66
	Služby online	66
	Služby AutoTech	67
	Automatizovaná služba stavu objednávek	68
	Problémy s objednávkou	68
	Informace o produktech	68
	Vracení položek do záruční opravy nebo dobropis	68
	Než zavoláte	69
	Kontaktní informace společnosti Dell	71
	Rejstřík	73

Váš počítač

Čelní pohled

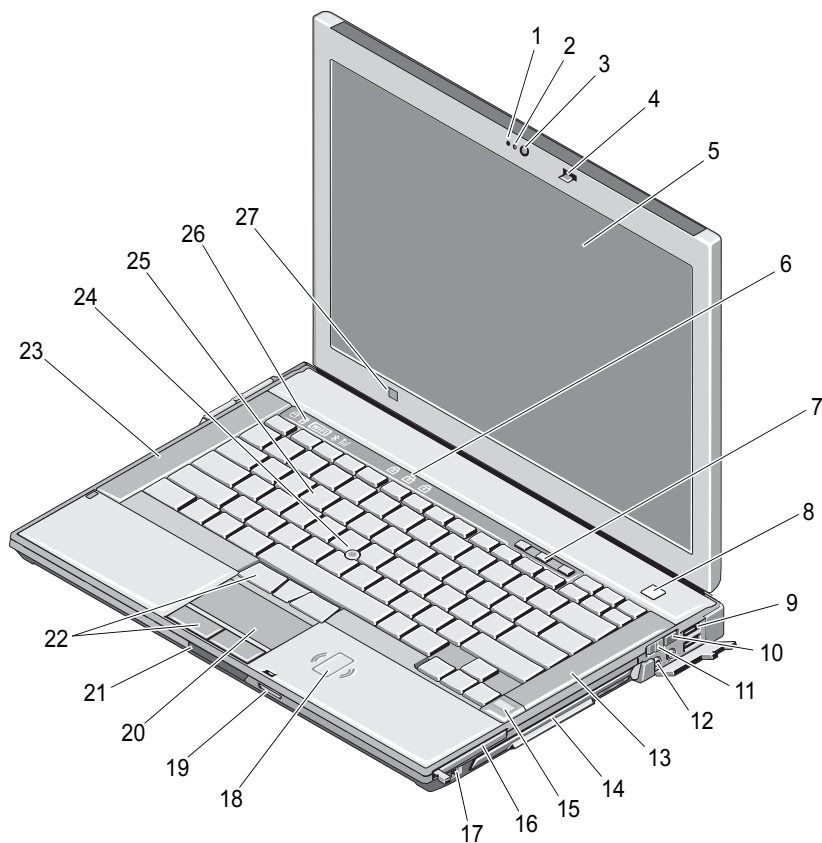

1 mikrofon (volitelný)

2 indikátor kamery (volitelný)

3 kamera (volitelná)

4 západka displeje

5	displej a (volitelná) dotyková obrazovka	6	stavové kontrolky klávesnice
7	tlačítka ovládání hlasitosti	8	tlačítko napájení
9	konektory USB (2)	10	nástroj pro vyhledání sítě Wi-Fi Catcher™ Network Locator
11	přepínač bezdrátové komunikace	12	zvukové konektory (2)
13	pravý reproduktor	14	pozice pro média (s optickou jednotkou)
15	čtečka otisků prstů (volitelná)	16	zásuvka karty PC Card
17	konektor IEEE 1394a	18	bezkontaktní čtečka karet Smart card
19	čtečka paměťových karet Secure Digital (SD)	20	dotyková podložka
21	zajišťovací západka displeje	22	tlačítka pro dotykovou podložku a páčku
23	levý reproduktor	24	páčka
25	klávesnice	26	stavové kontrolky zařízení
27	snímač okolního světla		

Pohled zezadu

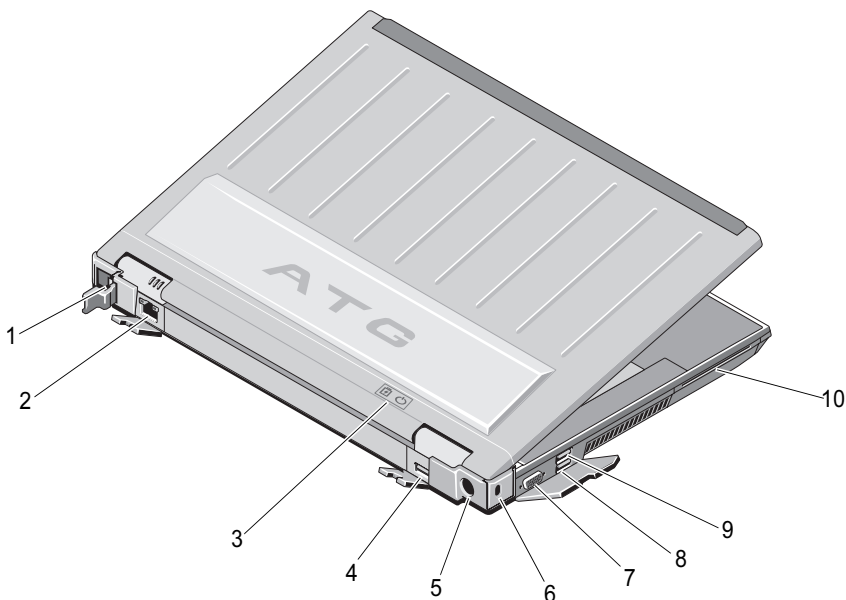

- | | |
|-----------------------------------|---------------------------------|
| 1 konektor RJ-11 (volitelný) | 2 konektor RJ-45 |
| 3 kontrolky baterie/napájení | 4 vícerežimový port DisplayPort |
| 5 adaptér napájení | 6 bezpečnostní oko |
| 7 konektor zobrazovacího zařízení | 8 konektor eSATA/USB |
| 9 konektor USB PowerShare | 10 čtečka karet Smart Card |

! **VAROVÁNÍ:** Nezakrývejte větrací otvory, dejte pozor, aby se do nich nedostaly žádné předměty, a zabraňte usazování prachu v otvorech. Spuštěný počítač Dell™ neponechávejte v prostředí s nedostatečným větráním, například v uzavřeném kufříku. Při nedostatečném proudění vzduchu hrozí poškození počítače nebo požár. Počítač zapne ventilátor, když se jeho teplota příliš zvýší. Hluk ventilátoru je normální a neznamená problém ventilátoru ani počítače.

Pohled zdola

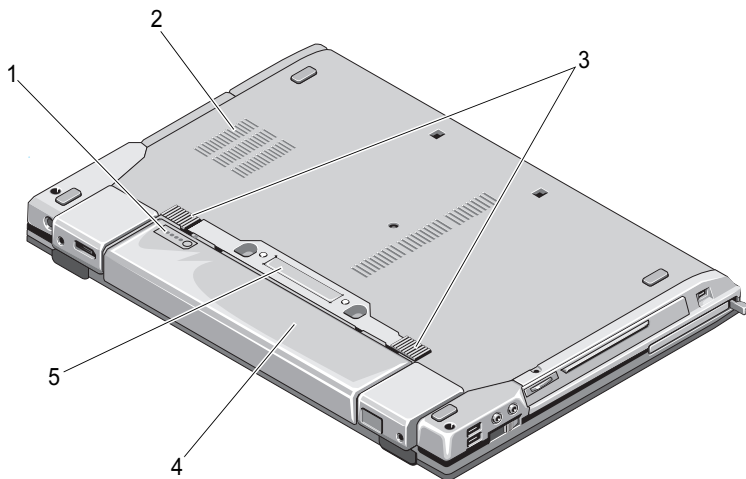

- | | | | |
|---|------------------------------|---|----------------|
| 1 | stupnice nabití baterie | 2 | větrací otvory |
| 3 | uvolnění západky baterie | 4 | baterie |
| 5 | konektor dokovacího zařízení | | |

POZNÁMKA: Sejměte zabezpečovací panel na konektoru pro připojení k dokovacímu zařízení před připojením počítače.

Vyjmutí baterie

- VAROVÁNÍ:** Než začnete provádět jakékoli operace popsané v této části, ujistěte se, že jsou splněny bezpečnostní pokyny uvedené v dokumentaci k počítači.
- VAROVÁNÍ:** V případě používání nevhodné baterie hrozí zvýšené nebezpečí požáru nebo výbuchu. Baterii nahradte pouze kompatibilní baterií zakoupenou u prodejce Dell. Tato baterie je určena pro napájení tohoto počítače Dell. V tomto počítači nepoužívejte baterie vyjmuté z jiných počítačů.
- VAROVÁNÍ:** Před vyjmutím nebo výměnou baterie vypněte počítač, odpojte napájecí adaptér z elektrické zásuvky a od počítače, odpojte modem ze zásuvky a od počítače a odpojte ostatní vnější kabely od počítače.

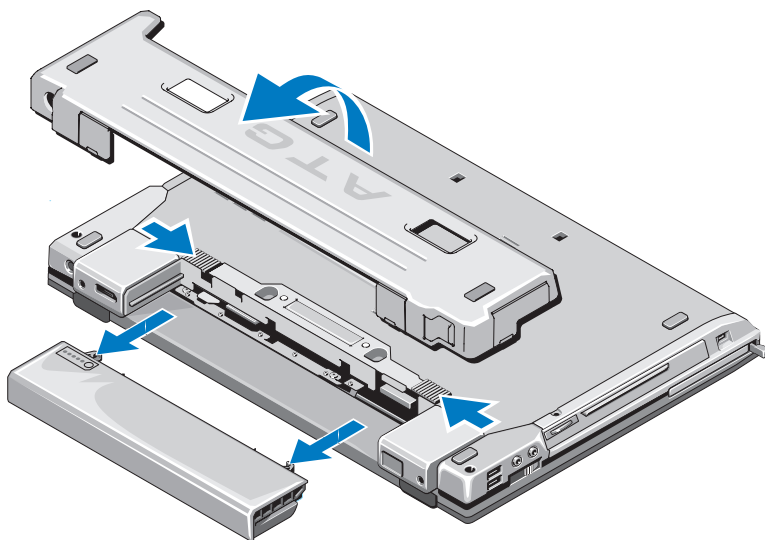

Přepínač bezdrátové komunikace a nástroj Dell™ Wi-Fi Catcher™ Network Locator



ikona přepínače bezdrátové komunikace







ikona Dell Wi-Fi Catcher Network Locator

Chcete-li připojení k bezdrátové síti aktivovat nebo deaktivovat, použijte spínač bezdrátového připojení. Pomocí nástroje Wi-Fi Catcher Network Locator vyhledejte síť. Více informací o připojení k Internetu najdete v části „Připojení k Internetu“ na straně 16.

Instalace počítače

Rychlá instalace

-  **VAROVÁNÍ:** Než začnete provádět jakékoli operace popsané v této části, ujistěte se, že jsou splněny bezpečnostní pokyny uvedené v dokumentaci k počítači.
-  **VAROVÁNÍ:** Adaptér napájení lze připojit k elektrickým zásuvkám kdekoliv ve světě. V různých zemích se však typy zástrček a kabelů mohou lišit. Použitím neodpovídajícího kabelu nebo jeho nesprávným připojením do zásuvky můžete způsobit požár nebo poškození zařízení.
-  **UPOZORNĚNÍ:** Při odpojování adaptéru napájení od počítače uchopte konektor, nikoliv kabel, a zatáhněte pevně, avšak nikoliv silně, aby nedošlo k poškození kabelu. Při balení kabelu napájecího adaptéru se ujistěte, že je zachován úhel konektoru na adaptéru, aby nedošlo k poškození kabelu.
-  **POZNÁMKA:** Některá zařízení uvedená v následujících krocích jsou volitelná.
 - 1 Ke konektoru napájení počítače a do zásuvky napájení připojte napájecí adaptér.

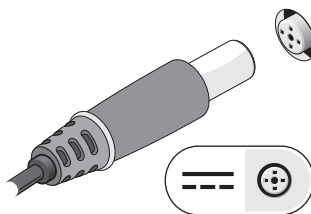

2 Připojte síťový kabel.

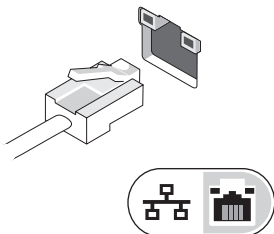

3 Připojte zařízení USB, například myš nebo klávesnici.

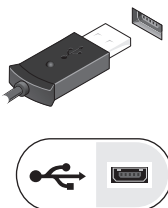

4 Připojte zařízení IEEE 1394, například přehrávač disků DVD.

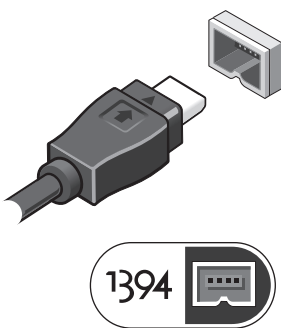

5 Otevřete displej počítače a stisknutím tlačítka napájení počítač zapněte.



POZNÁMKA: Před instalací karet nebo připojení počítače k dokovacímu zařízení nebo jinému externímu zařízení, například k tiskárně, doporučujeme počítač alespoň jednou zapnout a vypnout.

- 6 Připojte se k Internetu. Více informací najdete v části „Připojení k Internetu“ na straně 16.

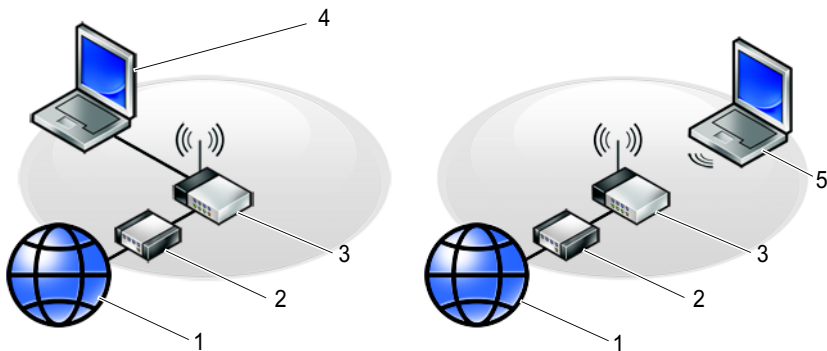

- 1 Internetové služby
- 3 bezdrátový směrovač
- 5 přenosný počítač s *bezdrátovým* připojením

- 2 kabelový nebo DSL modem
- 4 přenosný počítač s *kabelovým* připojením

Připojení k Internetu

 **POZNÁMKA:** Poskytovatelé služeb Internetu a jejich nabídky se liší podle jednotlivých zemí.

Chcete-li se připojit k Internetu, musíte mít modemové nebo síťové připojení a poskytovatele služeb Internetu (ISP). *Pokud používáte telefonické připojení*, připojte telefonní linku ke konektoru modemu v počítači a do telefonní zásuvky na zdi ještě před nastavením internetového připojení. *Pokud využíváte připojení prostřednictvím modemu DSL, kabelového nebo satelitního modemu*, kontaktujte svého poskytovatele služeb Internetu nebo operátora mobilních telefonních služeb a vyžádejte si pokyny pro připojení.

Nastavení připojení k Internetu

Chcete-li nastavit připojení k Internetu pomocí připraveného zástupce ISP na pracovní ploše:

- 1 Uložte a zavřete všechny otevřené soubory a ukončete všechny spuštěné aplikace.
- 2 Poklepejte na ikonu Poskytovatele služeb Internetu na pracovní ploše systému Microsoft® Windows®.
- 3 Pomocí pokynů na obrazovce dokončete nastavení.

Pokud na pracovní ploše nemáte ikonu ISP nebo chcete nastavit připojení k Internetu pomocí jiného poskytovatele, postupujte podle kroků v příslušné části níže:

 **POZNÁMKA:** Pokud se nemůžete připojit k Internetu, vyhledejte informace v příručce *Průvodce technologiemi Dell*. Pokud jste se v minulosti k Internetu již úspěšně připojili, mohlo dojít například k výpadku služby. Kontaktujte Poskytovatele služeb Internetu a informujte se o stavu služby, nebo se pokuste o připojení později.

 **POZNÁMKA:** Připravte si informace od svého ISP. Pokud nemáte svého poskytovatele připojení k internetu, můžete jej získat pomocí **Průvodce připojením k internetu**.

Operační systém Microsoft® Windows Vista®

- 1 Uložte a zavřete všechny otevřené soubory a ukončete všechny spuštěné aplikace.
- 2 Klepněte na tlačítko Start systému Windows Vista  → **Ovládací panely**

- 3 V části **Sít a Internet** klepněte na položku **Připojit k Internetu**.
 - 4 V okně **Připojit k internetu** klepněte buď na možnost **Širokopásmové připojení (PPPoE)** nebo **Telefonické připojení** podle toho, jak se chcete připojovat:
 - Možnost **Širokopásmové připojení** použijte v případě, že používáte modem DSL, kabelový modem, satelitní modem nebo bezdrátovou technologii Bluetooth.
 - Možnost **Telefonické připojení** vyberte, chcete-li se připojit pomocí telefonického modemu nebo připojení ISDN.
-  **POZNÁMKA:** Nevíte-li, který typ připojení vybrat, klepněte na položku **Chci pomoc při výběru** nebo kontaktujte svého poskytovatele připojení.
- 5 Postupujte podle pokynů na obrazovce a použijte informace o nastavení poskytnutá ISP k dokončení nastavení systému.

Microsoft Windows® XP

- 1 Uložte a zavřete všechny otevřené soubory a ukončete všechny spuštěné aplikace.
 - 2 Klepněte na tlačítko **Start** → **Internet Explorer** → **Připojit k internetu**.
 - 3 V následujícím okně klepněte na příslušnou možnost:
 - Pokud nemáte svého Poskytovatele služeb Internetu, klepněte na položku **Zvolit ze seznamu poskytovatelů služeb Internetu**.
 - Pokud jste již dříve získali informace od svého poskytovatele připojení k internetu, ale neobdrželi jste instalační disk CD, klepněte na tlačítko **Nastavit připojení ručně**.
 - Pokud máte instalační disk CD, klepněte na tlačítko **Použít disk CD-ROM dodaný poskytovatelem služeb Internetu**.
 - 4 Klepněte na tlačítko **Další**.

Pokud jste v krok 3 zvolili možnost **Nastavit připojení ručně**, pokračujte možností krok 5. V opačném případě dokončete nastavení pomocí pokynů na obrazovce.
-  **POZNÁMKA:** Pokud nevíte, které připojení si máte vybrat, kontaktujte svého poskytovatele služeb Internetu.
- 5 Klepněte na příslušnou možnost **Jak se chcete připojit k internetu?** a klepněte na tlačítko **Další**.
 - 6 Použijte informace od poskytovatele služeb Internetu a dokončete nastavení.

Přenos informací do nového počítače

Operační systém Microsoft® Windows Vista®

- 1 Klepněte na tlačítko Start systému Windows Vista, potom klepněte na možnost **Přenést soubory a nastavení** →  **Spustit migraci profilu uživatele**.
- 2 V dialogovém okně **Řízení uživatelských účtů** klepněte na tlačítko **Pokračovat**.
- 3 Klepněte na tlačítko **Zahájit nový přenos** nebo **Pokračovat v probíhajícím přenosu**.
- 4 Postupujte podle pokynů na obrazovce v průvodci Migrace profilu uživatele.

Microsoft Windows® XP

System Windows XP nabízí Průvodce přenosem souborů a nastavení k přesunu dat ze zdrojového počítače do počítače nového.

Můžete přenést data do nového počítače prostřednictvím síťového nebo sériového připojení, nebo je můžete uložit na přenosném médiu, například zapisovatelném disku CD, a přenést je tak do nového počítače.



POZNÁMKA: Informace ze starého počítače do nového můžete přenést přímo připojením sériového kabelu do vstupního/výstupního portu (I/O) obou počítačů.

Pokyny pro nastavení přímého připojení kabelem mezi dvěma počítači naleznete v článku 305621 znalostní báze Microsoft Knowledge Base *Jak nastavit přímé připojení kabelem mezi dvěma počítači v systému Windows XP*. Tyto informace nemusí být v některých zemích k dispozici.

Pro přenos informací do nového počítače je nutné spustit Průvodce přenosem souborů a nastavení.

Spuštění Průvodce přenosem souborů a nastavení pomocí média operačního systému



POZNÁMKA: Tento postup vyžaduje médium *Operační systém*. Toto médium je dodáváno volitelně a nemusí být k některým počítačům dodáno.

Připravte si nový počítač pro přenos souborů:

- 1 Otevřete Průvodce přenosem souborů a nastavení: klepněte na tlačítko **Start**→ **Všechny programy**→ **Příslušenství**→ **Systémové nástroje**→ **Průvodce přenosem souborů a nastavení**.
- 2 Na uvítací obrazovce **Průvodce přenosem souborů a nastavení** klepněte na možnost **Další**.
- 3 Na obrazovce **Který je toto počítač?** klepněte na možnost **Nový počítač**→ **Další**.
- 4 Na obrazovce **Máte disk CD systému Windows XP?** klepněte na možnost **Použijte průvodce z disku CD systému Windows XP**→ **Další**.
- 5 Po zobrazení obrazovky **Nyní přejděte ke starému počítači** se vraťte ke svému starému (nebo zdrojovému) počítači. V tuto chvíli *neklepejte* na možnost **Další**.

Zkopírování dat ze starého počítače:

- 1 Ve starém počítači vložte disk CD *operačního systému* Windows XP.
- 2 Na obrazovce **Vítejte v systému Microsoft Windows XP** klepněte na tlačítko **Provést další úkoly**.
- 3 U možnosti **Co chcete udělat?** klepněte na tlačítko **Přenést soubory a nastavení**→ **Další**.
- 4 Na obrazovce **Který je toto počítač?** klepněte na možnost **Starý počítač**→ **Další**.
- 5 Na obrazovce **Vybrat způsob přenosu** klepněte na tlačítko upřednostňované metody přenosu.
- 6 Na obrazovce **Co chcete přenášet?** vyberte položky, které chcete přenést, a klepněte na tlačítko **Další**.
Po zkopírování informací se zobrazí obrazovka **Dokončení fáze shromáždování**.
- 7 Klepněte na tlačítko **Dokončit**.

Přenos dat do nového počítače:

- 1 Na obrazovce **Nyní přejděte ke starému počítači** v novém počítači klepněte na tlačítko **Další**.
- 2 Na obrazovce **Kde jsou soubory a nastavení?** vyberte způsob přenosu nastavení a souborů a klepněte na tlačítko **Další**.
Průvodce použije shromážděné soubory a nastavení v novém počítači.
- 3 Na obrazovce **Dokončeno** klepněte na tlačítko **Dokončeno** a restartujte nový počítač.

Spuštění Průvodce přenosem souborů a nastavení bez média operačního systému

Chcete-li spustit Průvodce přenosem souborů a nastavení bez média *operačního systému*, musíte si vytvořit disk s průvodcem, který umožní vytvoření záložní bitové kopie na přenosném médiu.

Chcete-li vytvořit disk s průvodcem, použijte nový počítač se systémem Windows XP a proveďte následující kroky:

- 1 Otevřete Průvodce přenosem souborů a nastavení: klepněte na tlačítko **Start**→ **Všechny programy**→ **Příslušenství**→ **Systémové nástroje**→ **Průvodce přenosem souborů a nastavení**.
- 2 Na uvítací obrazovce **Průvodce přenosem souborů a nastavení** klepněte na možnost **Další**.
- 3 Na obrazovce **Který je toto počítač?** klepněte na možnost **Nový počítač**→ **Další**.
- 4 Na obrazovce **Máte disk CD systému Windows XP?** klepněte na možnost **Vytvořit disketu s průvodcem v této jednotce**→ **Další**.
- 5 Vložte přenosné médium, například zapisovatelný disk CD, a klepněte na tlačítko **OK**.
- 6 Jakmile je vytvoření disku dokončeno a zobrazí se hlášení **Nyní přejděte ke starému počítači**, *neklepejte* na tlačítko **Další**.
- 7 Přejděte ke starému počítači.

Zkopírování dat ze starého počítače:

- 1 Ve starém počítači vložte disk s průvodcem a klepněte na tlačítko **Start**→**Spustit**.
- 2 V poli **Otevřít** v okně **Spustit** přejděte v cestě k souboru **fastwiz** (na příslušném přenosném médiu) a klepněte na tlačítko **OK**.
- 3 Na uvítací obrazovce **Průvodce přenosem souborů a nastavení** klepněte na možnost **Další**.
- 4 Na obrazovce **Který je toto počítač?** klepněte na možnost **Starý počítač**→**Další**.
- 5 Na obrazovce **Vybrat způsob přenosu** klepněte na tlačítko upřednostňované metody přenosu.
- 6 Na obrazovce **Co chcete přenášet?** vyberte položky, které chcete přenést, a klepněte na tlačítko **Další**.
Po zkopírování informací se zobrazí obrazovka **Dokončení fáze shromáždění**.
- 7 Klepněte na tlačítko **Dokončit**.

Přenos dat do nového počítače:

- 1 Na obrazovce **Nyní přejděte ke starému počítači** v novém počítači klepněte na tlačítko **Další**.
- 2 Na obrazovce **Kde jsou soubory a nastavení?** vyberte způsob přenosu nastavení a souborů a klepněte na tlačítko **Další**. Postupujte podle pokynů na obrazovce.
Průvodce načte shromážděné soubory a nastavení a použije je v novém počítači.

Jakmile jsou všechna nastavení a soubory použity, zobrazí se obrazovka **Dokončeno**.

- 3 Klepněte na tlačítko **Dokončeno** a restartujte nový počítač.



POZNÁMKA: Další informace o tomto postupu naleznete na webu support.dell.com v dokumentu č. 154781 (*What Are The Different Methods To Transfer Files From My Old Computer To My New Dell™ Computer Using the Microsoft® Windows® XP Operating System?* (Jaké různé metody existují pro přenos souborů z mého starého počítače na můj nový počítač Dell™ pomocí operačního systému Microsoft® Windows® XP?)).



POZNÁMKA: Přístup k dokumentu znalostní báze Dell™ Knowledge Base nemusí být ve všech zemích k dispozici.

Technické údaje

 **POZNÁMKA:** Nabízené možnosti se mohou lišit podle oblasti. Chcete-li získat více informací o konfiguraci počítače, klepněte na nabídku **Start** → **Nápověda a podpora** a poté vyberte možnost zobrazení informací o počítači.

Procesor

Typ procesoru	Intel® Core™ 2 Duo
Mezipaměť L1	32 KB podle pokynů, 32 KB datové mezipaměti pro každé jádro
Mezipaměť L2	sdílené 3 MB nebo 6 MB
Frekvence sběrnice FSB (fyzická obousměrná datová sběrnice)	1067 MHz

Informace o systému

Čipová sada	Intel GM45
Šířka datové sběrnice	64 bitů
Šířka sběrnice DRAM	64 bitů
Šířka sběrnice adresování procesoru	36 bitů
Flash EPROM	SPI 32 MB

Karta PC Card

POZNÁMKA: Slot pro kartu PC Card je určen pouze pro karty PC Card. Karty ExpressCard nejsou podporovány.

Řadič CardBus	Ricoh R5C847
Konektor karty PC Card	jeden (podporuje jednu kartu typu I nebo typu II)
Podporované karty	3,3 V a 5 V
velikost konektoru karty PC Card	80 kolíků

Čtečka paměťových karet Secure Digital (SD)

Podporované karty	SD, SDIO, SD HC, Mini SD (s adaptérem) MMC, MMC+, Mini MMC (s adaptérem)
-------------------	---

Paměť

Konektor paměťového modulu	dvě patice DIMM
Kapacity paměťových modulů	512 MB (jeden modul DIMM) 1 GB (jeden modul DIMM nebo dva moduly DIMM) 2 GB (jeden modul DIMM nebo dva moduly DIMM) 3 GB (dva moduly DIMM) 4 GB (jeden modul DIMM nebo dva moduly DIMM) 8 GB (dva moduly DIMM, vyžaduje 64bitový operační systém Windows XP nebo Windows Vista)
Typ paměti	DDR2 800 MHz (pokud je podporován čipovou sadou nebo kombinacemi procesoru); pouze paměť jiného typu než ECC
Minimální velikost paměti	512 GB
Maximální velikost paměti	8 GB (vyžaduje 64bitový operační systém Windows XP nebo Windows Vista)

POZNÁMKA: Chcete-li využívat výhody dvoukanálové šířky pásma, musí být osazeny obě paměťové patice se shodnou velikostí.

POZNÁMKA: Zobrazená dostupná paměť neodpovídá celkové maximální velikosti nainstalované paměti, protože část paměti je vyhrazena pro systémové soubory.

POZNÁMKA: Chcete-li povolit technologii Intel® Active Management Technology (iAMT), musíte mít modul DIMM v paměťovém konektoru označeném písmenem A. Další informace o paměťových konektorech naleznete v *Servisní příručce* na adrese support.dell.com. Další informace o technologii iAMT naleznete v *Příručce správce systému Dell™* na adrese support.dell.com.

Porty a konektory

Audio	konektor mikrofonu, konektor stereo pro sluchátka a reproduktory
IEEE 1394a	4kolíkový konektor
Podpora Mini-Card (vnitřní rozšiřující slot)	jeden vyhrazený slot karty Mini-Card poloviční velikosti pro WLAN jeden vyhrazený slot karty Mini-Card plné velikosti pro WWAN (mobilní širokopásmová karta) jeden vyhrazený slot karty Mini-Card plné velikosti pro WPAN (bezdrátová technologie Bluetooth® nebo ultra wideband [UWB])
Modem	Konektor RJ-11
Síťový adaptér	Konektor RJ-45
USB, USB PowerShare, eSATA	čtyři 4kolíkové konektory kompatibilní s rozhraním USB 2.0 POZNÁMKA: Váš počítač může podporovat čtyři zařízení USB. Jeden z konektorů USB je konektor USB PowerShare, který poskytuje energii zařízením jiných výrobců (např. mobilním telefonům). Jiný konektor USB lze použít namísto konektoru eSATA.
eSATA	konektor eSATA/PowerShare USB
Grafika	konektor VGA vícerežimový port DisplayPort

Komunikace

Modem	volitelný interní modem
Síťový adaptér	10/100/1000 Ethernet LAN na systémové desce

Komunikace (pokračování)

Bezdrátové připojení	karta Mini Card poloviční velikosti pro WLAN a karta Mini Card plné velikosti pro WWAN a WPAN bezdrátová technologie Bluetooth® technologie UWB
Mobilní širokopásmové připojení	karta Mini-Card plné velikosti
GPS	podporováno kartou Mini-Card plné velikosti s mobilním širokopásmovým připojením

Grafika

Typ videa	integrované na systémové desce, hardwarově akcelerované
Datová sběrnice	integrované video
Řadič videa	integrované video: Intel Graphics Media Accelerator X4500 HD
Paměť videa:	
Celková grafická paměť:	
Windows XP:	až 512 MB maximálně (s 1 GB až 1,5 GB celkové systémové paměti) až 768 MB maximálně (s 1,5 GB až 2 GB celkové systémové paměti) až 1 GB maximálně (se 2 GB a výš celkové systémové paměti)
Windows Vista:	až 253 MB maximálně (s 1 GB celkové systémové paměti) až 552 MB maximálně (s 1,5 GB celkové systémové paměti) až 808 MB maximálně (se 2 GB celkové systémové paměti) až 1320 MB maximálně (se 3 GB celkové systémové paměti) až 1832 MB maximálně (se 4 GB celkové systémové paměti)

Grafika (pokračování)

Výstup Video VGA a vícerežimový port DisplayPort

Audio

Typ zvuku dvoukanálový zvuk s vysokým rozlišením

Řadič zvuku IDT 92HD71B

Převod stereofonního signálu 24 bitový (analogový na digitální, digitální na analogový)

Rozhraní:

Vnitřní zvukový kodek s vysokým rozlišením

Externí konektor vstupu mikrofonu, konektor stereo pro sluchátka a reproduktory

Reproduktory dva reproduktory 1 W, 4 ohmy

Vnitřní zesilovač reproduktorů 1 W na kanál, 4 ohmy

vnitřní mikrofon jeden digitální mikrofon

Ovládání hlasitosti tlačítka ovládání hlasitosti a programové nabídky

Displej

typ (aktivní matrice TFT) WXGA

Aktivní X/Y 303,36 x 189,6

Rozměry:

Výška 207 mm (8,15 palců)

Šířka 320 mm (12,6 palců)

Úhlopříčka 358,14 mm (14,1 palců)

Maximální rozlišení:

WXGA 1280 x 800 pixelů

Obnovovací frekvence 60 Hz

Operační úhel 0° (zavřený) až 160° (pokud není zadokovaný)

Displej (pokračování)

Zobrazovací úhly:

Horizontální 40/40°

Vertikální 15/30°

Velikost pixelů:

WXGA 0,2370 x 0,2370

Typická spotřeba energie (panel s
podsvícením):

WXGA 10,05 W maximálně

Klávesnice

Počet kláves 83 (USA a Kanada); 84 (Evropa);
87 (Japonsko)

Rozvržení QWERTY/AZERTY/Kanji

Velikost plná velikost (výška klávesy 19 mm)

Dotyková podložka

rozdílení polohy X/Y 240 CPI

(režim grafického tabletu)

Velikost:

Šířka 73 mm (2,9 palců) – aktivní oblast snímání

Výška 42,9 mm (1,7 palců) – obdélník

Baterie

Typ 12člávková prizmatická baterie „smart“
Li-Ion (84 Wh)
9člávková baterie „smart“ Li-Ion (85 Wh)
6člávková baterie „smart“ Li-Ion (56 Wh)
4člávková baterie „smart“ Li-Ion (35 Wh)

Baterie (pokračování)

Rozměry:

4čládková a 6čládková baterie Li-Ion:

Hloubka	206 mm (8,11 palců)
Výška	19,8 mm (0,78 palce)
Šířka	47,0 mm (1,85 palců)

9čládkové baterie Li-Ion:

Hloubka	208 mm (8,67 palců)
Výška	22,3 mm (0,88 palce)
Šířka	68,98 mm (2,70 palců)

12čládkové ploché baterie Li-Ion:

Hloubka	14,48 mm
Výška	217,24 mm
Šířka	322,17 mm

Hmotnost:

4čládková primární baterie	0,24 kg (0,53 liber)
6čládková primární baterie	0,33 kg (0,73 liber)
9čládková vysokokapacitní baterie	0,51 kg (1,12 liber)
12čládková baterie	0,85 kg (1,87 liber)

Napětí:

4čládková baterie	14,8 V DC
6čládková a 9čládková baterie	11,1 V DC
12čládková baterie	14,8 V DC

POZNÁMKA: Doba provozu baterie závisí na provozních podmínkách a při podmínkách mimořádně náročných na napájení může být výrazně zkrácena.

Přibližná doba nabíjení:	přibližně 1 hodina, 80% ve standardním režimu nabíjení
Vypnutý počítač	přibližně 4 hodiny, 100% v režimu nabíjení Dell™ ExpressCharge™
Životnost (přibližně)	1 rok

Baterie (pokračování)

Teplotní rozsah:

Provozní	0 až 40 °C (32 až 104 °F)
Skladovací	-10 až 65 °C (14 až 149 °F)

Knoflíková baterie CR-2032

Adaptér napájení

Vstupní napětí 100–240 V stř.

Vstupní proud (maximální) 1,5 A

Vstupní frekvence 50–60 Hz

Teplotní rozsah:

Provozní	0 až 35 °C (32 až 95 °F)
Skladovací	-40 až 65 °C (-40 až 149 °F)

Adaptér napájení PA-12 65 W Travel:

Výstupní napětí	19,5 V DC
Výstupní proud	3,34 A
Výška	15 mm (0,6 palců)
Šířka	66 mm (2,6 palců)
Hloubka	127 mm (5 palců)
Hmotnost	0,29 kg (0,64 liber)

Adaptér napájení PA-10 90 W

D-Series:

Výstupní napětí	19,5 V DC
Výstupní proud	4,62 A
Výška	32 mm (1,3 palců)
Šířka	60 mm (2,4 palců)
Hloubka	140 mm (5,5 palců)
Hmotnost	0,425 kg (0,9 liber)

Adaptér napájení (pokračování)

Adaptér napájení PA-3E 90 E-Series:

Výstupní napětí	19,5 V DC
Výstupní proud	4,62 A
Výška	15 mm (0,6 palců)
Šířka	70 mm (2,8 palců)
Délka	147 mm (5,8 palců)
Hmotnost	0,345 kg (0,76 liber)

Čtečka otisků prstů (volitelná)

Typ	Páskový snímač UPEK TCS3 TouchStrip™ s aktivní kapacitní technologií snímání pixelů CMOS
-----	--

Rozměry a hmotnost

Výška	40,5 mm (1,594 palců)
Šířka	342 mm (13,464 palců)
Hloubka	251,7 mm (9,909 palců)
Hmotnost	2,78 kg (6,12 lb) s grafikou UMA, 6čláňková baterie, kryt portu a optická jednotka 2,65 kg (5,84 lb) s grafikou UMA, 6čláňková baterie, kryt portu a airbay

Pracovní prostředí

Teplotní rozsah:

Provozní	0 až 35 °C (32 až 95 °F)
Skladovací	-40 až 65 °C (-40 až 149 °F)

Relativní vlhkost (maximální):

Provozní	10% až 90% (bez kondenzace)
Skladovací	5% až 95% (bez kondenzace)

Pracovní prostředí (pokračování)

Maximální vibrace (simuluje prostředí uživatele pomocí náhodného spektra vibrací):

Provozní 0,66 GRMS

Skladovací 1,3 GRMS

Maximální náraz (měřeno, když je pevný disk v provozu a při 2ms polosinusovém impulzu při provozu; rovněž měřeno, když je pevný disk ve svislé poloze a při 2ms polosinusovém impulzu při skladování):

Provozní 143 G

Skladovací 163 G

Nadmořská výška (maximální):

Provozní -15,2 až 3 048 m (-50 až 10 000 stop)

Skladovací -15,2 až 3 048 m (-50 až 10 000 stop)

Kamera (volitelně)

Rozlišení 640 x 480 pixelů (VGA)

Řešení potíží

 **VAROVÁNÍ:** Abyste zabránili riziku úrazu elektrickým proudem, poraněním od lopatek ventilátoru nebo jiným možným zraněním, před otevřením krytu počítače vždy odpojte počítač od elektrické zásuvky.

 **VAROVÁNÍ:** Než začnete provádět jakékoli operace popsané v této části, ujistěte se, že jsou splněny bezpečnostní pokyny uvedené v dokumentaci k počítači.

Nástroje

Kontrolky napájení

Dvoubarevná kontrolka tlačítka napájení umístěná na přední straně počítače se rozsvítí a blikáním nebo trvalým svícením indikuje různé režimy:

- Pokud kontrolka napájení zhasne, počítač se vypnul nebo není napájen.
- Pokud kontrolka napájení svítí modře a počítač nereaguje, zkontrolujte, zda je připojen monitor a zda je zapnutý.
- Pokud kontrolka napájení bliká modře, počítač je v úsporném režimu. Stiskněte klávesu na klávesnici, pohněte myší nebo stiskněte tlačítko napájení a pokračujte v normální práci s počítačem. Pokud kontrolka bliká oranžově, počítač je napájen elektrickou energií, avšak některé zařízení, například paměťový modul nebo grafická karta, mohou být vadné nebo nesprávně nainstalované.
- Pokud kontrolka svítí trvale oranžově, může se vyskytovat problém s napájením nebo vnitřní porucha.

Zvukové signály

Tento počítač může během spouštění vydávat série zvukových signálů, pokud nelze chyby nebo problémy zobrazit na monitoru. Tyto série zvukových signálů identifikují problém. Jeden zvukový signál může být například tvořen třemi po sobě jdoucími krátkými signály. Tento kód signalizuje, že došlo k problému se základní deskou počítače.

Pokud počítač vysílá zvukové signály během spouštění:

- 1 Zapište kód signálu.
- 2 Spusťte nástroj Dell Diagnostics a identifikujte závažnější příčinu problému (viz „Dagnostický nástroj Dell Diagnostics“ na straně 44).

Kód (opakované krátké zvukové signály)	Popis	Doporučené řešení
1	Chyba kontrolního součtu BIOS. Možná porucha základní desky.	Kontaktujte společnost Dell.
2	Nebyly zjištěny žádné paměťové moduly.	<ol style="list-style-type: none">1 Pokud jsou v počítači nainstalovány dva nebo více paměťových modulů, vyjměte je, znovu nainstalujte jeden modul (viz <i>Servisní příručka</i> na adrese support.dell.com) a restartujte počítač. Pokud se počítač spustí normálně, nainstalujte znovu další modul. Pokračujte, dokud nezjistíte závadný modul nebo dokud nenainstalujete bez chyby všechny moduly.2 Pokud máte k dispozici dobrý paměťový modul stejného typu, nainstalujte jej do počítače viz <i>Servisní příručka</i> na adrese support.dell.com).3 Pokud problémy přetrvávají, kontaktujte společnost Dell.
3	Možná porucha základní desky	Kontaktujte společnost Dell.
4	Porucha čtení/zápisu paměti RAM	<ol style="list-style-type: none">1 Ujistěte se, zda neexistují žádné zvláštní požadavky na umístění speciálního paměťového modulu/konektoru modulu (viz <i>Servisní příručka</i> na adrese support.dell.com).2 Zkontrolujte, zda je nainstalovaný paměťový modul kompatibilní s počítačem (viz <i>Servisní příručka</i> na adrese support.dell.com).3 Pokud problémy přetrvávají, kontaktujte společnost Dell.

Kód (opakované krátké zvukové signály)	Popis	Doporučené řešení
5	Porucha hodin reálného času. Možná porucha baterie nebo základní desky.	1 Vyměňte baterii (viz <i>Servisní příručka</i> na adrese support.dell.com). 2 Pokud problémy přetrvávají, kontaktujte společnost Dell.
6	Porucha testu systému BIOS grafické karty	Kontaktujte společnost Dell.
7	Porucha testu vyrovnávací paměti procesoru	Kontaktujte společnost Dell.

Chybové zprávy



VAROVÁNÍ: Než začnete provádět jakékoli operace popsané v této části, ujistěte se, že jsou splněny bezpečnostní pokyny uvedené v dokumentaci k počítači.

Pokud zobrazené hlášení není uvedeno, informujte se v dokumentaci dodané k operačnímu systému nebo programu, který v počítači pracoval při zobrazení hlášení.

AUXILIARY DEVICE FAILURE (PORUCHA POMOCNÉHO ZAŘÍZENÍ) — Dotyková podložka nebo externí myš mohou být vadné. V případě externí myši zkontrolujte připojení kabelu. Povolte možnost **Pointing Device** (Ukazovací zařízení) v programu nastavení systému. Více informací v *Servisní příručce* na adrese **support.dell.com**. Jestliže problém přetrvává, kontaktujte společnost Dell (viz část „Kontaktní informace společnosti Dell“ na straně 71).

BAD COMMAND OR FILE NAME (ŠPATNÝ PŘÍKAZ NEBO NÁZEV SOUBORU) — Ujistěte se, že jste příkaz zadali správně, že jste vložili mezery na správná místa a že jste uvedli správnou cestu k souboru.

CACHE DISABLED DUE TO FAILURE (MEZIPAMĚŤ VYPNUTA V DŮSLEDKU CHYBY) — Došlo k selhání primární interní mezipaměti mikroprocesoru. Obráťte se na společnost Dell (viz část „Kontaktní informace společnosti Dell“ na straně 71).

CD DRIVE CONTROLLER FAILURE (CHYBA ŘADIČE JEDNOTKY CD-ROM) — Jednotka CD nereaguje na příkazy z počítače.

DATA ERROR (CHYBA DAT) — Pevný disk nemůže číst data.

DECREASING AVAILABLE MEMORY (SNÍŽENÍ DOSTUPNÉ PAMĚTI) — Jeden nebo více paměťových modulů může být vadný nebo špatně usazený. Znovu nainstalujte paměťové moduly a v případě potřeby je vyměňte. Více informací v *Servisní příručce* na adrese support.dell.com.

DISK C: FAILED INITIALIZATION (NEZDAŘILA SE INICIALIZACE DISKU C:) — Nezdařila se inicializace pevného disku. Spusťte testy pevného disku v nástroji Dell Diagnostics (viz část „Diagnostickeý nástroj Dell Diagnostics“ na straně 44).

DRIVE NOT READY (DISK NENÍ PŘIPRAVEN) — Aby mohla operace pokračovat, musí být v diskové přihrádce nainstalován disk. Nainstalujte pevný disk do pozice pro pevný disk. Více informací v *Servisní příručce* na adrese support.dell.com.

ERROR READING PCMCIA CARD (CHYBA ČTENÍ KARTY PCMCIA) — Počítač nedokáže rozpoznat kartu ExpressCard. Vložte kartu znovu nebo zkuste použít jinou. Více informací v *Servisní příručce* na adrese support.dell.com.

EXTENDED MEMORY SIZE HAS CHANGED (VELIKOST EXTERNÍ PAMĚTI SE ZMĚNILA) — Množství paměti zaznamenané ve stálé paměti NVRAM neodpovídá paměti nainstalované v počítači. Restartujte počítač. Jestliže se chyba objeví znovu, kontaktujte společnost Dell (viz část „Kontaktní informace společnosti Dell“ na straně 71).

THE FILE BEING COPIED IS TOO LARGE FOR THE DESTINATION DRIVE (KOPIROVANÝ SOUBOR JE PŘÍLIŠ VELKÝ PRO CÍLOVOU JEDNOTKU) — Soubor, který se pokoušíte kopírovat, se na disk nevejde nebo je disk plný. Zkuste soubor zkopírovat na jiný disk nebo použijte disk s větší kapacitou.

NÁZEV SOUBORU NESMÍ OBSAHOVAT TYTO ZNAKY: \ / : * ? “ < > | — Nepoužívejte tyto znaky v názvu souboru.

GATE A20 FAILURE (CHYBA BRÁNY A20) — Je možné, že se uvolnil paměťový modul. Znovu nainstalujte paměťové moduly a v případě potřeby je vyměňte. Více informací v *Servisní příručce* na adrese support.dell.com.

GENERAL FAILURE (OBEČNÁ CHYBA) — Operační systém nemůže provést příkaz. Za zprávou většinou následují konkrétní informace – například Printer out of paper (V tiskárně došel papír). Proveďte odpovídající akci.

HARD-DISK DRIVE CONFIGURATION ERROR (CHYBA KONFIGURACE PEVNÉHO DISKU) — Počítač nedokáže rozpoznat typ disku. Vypněte počítač, vyjměte pevný disk (viz *Servisní příručka* na adrese support.dell.com) a spusťte operační systém z disku CD. Poté počítač vypněte, znovu nainstalujte pevný disk a restartujte počítač. Spusťte testy pevného disku v nástroji Dell Diagnostics (viz část „Diagnostický nástroj Dell Diagnostics“ na straně 44).

HARD-DISK DRIVE CONTROLLER FAILURE 0 (CHYBA 0 ŘADIČE PEVNÉHO DISKU) — Pevný disk nereaguje na příkazy z počítače. Vypněte počítač, vyjměte pevný disk (viz *Servisní příručka* na adrese support.dell.com) a spusťte operační systém z disku CD. Poté počítač vypněte, znovu nainstalujte pevný disk a restartujte počítač. Pokud problém přetrvává, zkuste nainstalovat jiný disk. Spusťte testy pevného disku v nástroji Dell Diagnostics (viz část „Diagnostický nástroj Dell Diagnostics“ na straně 44).

HARD-DISK DRIVE FAILURE (CHYBA JEDNOTKY PEVNÉHO DISKU) — Pevný disk nereaguje na příkazy z počítače. Vypněte počítač, vyjměte pevný disk (viz *Servisní příručka* na adrese support.dell.com) a spusťte operační systém z disku CD. Poté počítač vypněte, znovu nainstalujte pevný disk a restartujte počítač. Pokud problém přetrvává, zkuste nainstalovat jiný disk. Spusťte testy pevného disku v nástroji Dell Diagnostics (viz část „Diagnostický nástroj Dell Diagnostics“ na straně 44).

HARD-DISK DRIVE READ FAILURE (CHYBA ČTENÍ JEDNOTKY PEVNÉHO DISKU) — Pevný disk může být vadný. Vypněte počítač, vyjměte pevný disk (viz *Servisní příručka* na adrese support.dell.com) a spusťte operační systém z disku CD. Poté počítač vypněte, znovu nainstalujte pevný disk a restartujte počítač. Pokud problém přetrvává, zkuste nainstalovat jiný disk. Spusťte testy pevného disku v nástroji Dell Diagnostics (viz část „Diagnostický nástroj Dell Diagnostics“ na straně 44).

VLOŽTE ZAVÁDĚCÍ MÉDIUM — Operační systém se snaží provést zavedení z nezaváděcího média, jako je např. disketa nebo CD. Insert bootable media (Vložte spouštěcí médium)

NEPLATNÉ INFORMACE O KONFIGURACI – SPUSŤTE PROGRAM NASTAVENÍ SYSTÉMU — The system configuration information does not match the hardware configuration. (Informace o konfiguraci systému neodpovídají konfiguraci hardwaru.) Tato zpráva se nejčastěji zobrazuje po instalaci paměťového modulu. Opravte odpovídající možnosti v programu nastavení systému. Více informací v *Servisní příručce* na adrese support.dell.com.

KEYBOARD CLOCK LINE FAILURE (CHYBA TAKTOVACÍ LINKY KLÁVESNICE) —

V případě externích klávesnic zkontrolujte připojení kabelu. Spusťte test Keyboard Controller v nástroji Dell Diagnostics (viz část „Diagnostický nástroj Dell Diagnostics“ na straně 44).

KEYBOARD CONTROLLER FAILURE (CHYBA ŘADIČE KLÁVESNICE) —

V případě externích klávesnic zkontrolujte připojení kabelu. Restartujte počítač a během spouštění systému se nedotýkejte myši ani klávesnice. Spusťte test Keyboard Controller v nástroji Dell Diagnostics (viz část „Diagnostický nástroj Dell Diagnostics“ na straně 44).

KEYBOARD DATA LINE FAILURE (CHYBA DATOVÉ LINKY KLÁVESNICE) —

V případě externích klávesnic zkontrolujte připojení kabelu. Spusťte test Keyboard Controller v nástroji Dell Diagnostics (viz část „Diagnostický nástroj Dell Diagnostics“ na straně 44).

KEYBOARD STUCK KEY FAILURE (ZASEKNUTÍ KLÁVESY) — V případě externích klávesnic zkontrolujte připojení kabelu. Restartujte počítač a během spouštění systému se nedotýkejte myši ani klávesnice. Spusťte test Stuck Key v nástroji Dell Diagnostics (viz část „Diagnostický nástroj Dell Diagnostics“ na straně 44).

LICENSED CONTENT IS NOT ACCESSIBLE IN MEDIADIRECT (LICENCOVANÝ OBSAH NENÍ DOSTUPNÝ V APLIKACI MEDIADIRECT) — Program Dell MediaDirect™ nemůže ověřit omezení Digital Rights Management (DRM), takže soubor nelze přehrát (viz část „Diagnostický nástroj Dell Diagnostics“ na straně 44).

MEMORY ADDRESS LINE FAILURE AT ADDRESS, READ VALUE EXPECTING VALUE (CHYBA ADRESNÍHO ŘÁDKU PAMĚTI NA (ADRESA), BYLA OČEKÁVÁNA ČTENÁ HODNOTA (HODNOTA)) — Paměťový modul může být vadný nebo špatně usazený. Znovu nainstalujte paměťové moduly a v případě potřeby je vyměňte. Více informací v *Služební příručce* na adrese **support.dell.com**.

MEMORY ALLOCATION ERROR (CHYBA PŘIDĚLENÍ PAMĚTI) — Software, který se snažíte spustit, je v konfliktu s operačním systémem, jiným programem nebo nástrojem. Vypněte počítač, počkejte 30 sekund a poté jej znovu zapněte. Znovu zkuste spustit program. Pokud se opět zobrazí chybová zpráva, hledejte řešení v dokumentaci k softwaru.

MEMORY DATA LINE FAILURE AT ADDRESS, READ VALUE EXPECTING VALUE (CHYBA DATOVÉHO ŘÁDKU PAMĚTI NA (ADRESA), BYLA OČEKÁVÁNA ČTENÁ HODNOTA (HODNOTA)) — Paměťový modul může být vadný nebo špatně usazený. Znovu nainstalujte paměťové moduly a v případě potřeby je vyměňte. Více informací v *Servisní příručce* na adrese **support.dell.com**.

MEMORY DOUBLE WORD LOGIC FAILURE AT ADDRESS, READ VALUE EXPECTING VALUE (CHYBA LOGIKY DVOJITÉHO SLOVA PAMĚTI NA (ADRESA), BYLA OČEKÁVÁNA ČTENÁ HODNOTA (HODNOTA)) — Paměťový modul může být vadný nebo špatně usazený. Znovu nainstalujte paměťové moduly a v případě potřeby je vyměňte. Více informací v *Servisní příručce* na adrese **support.dell.com**.

MEMORY ODD/EVEN LOGIC FAILURE AT ADDRESS, READ VALUE EXPECTING VALUE (CHYBA LOGIKY SUDÉHO/LICHÉHO SLOVA PAMĚTI NA (ADRESA), BYLA OČEKÁVÁNA ČTENÁ HODNOTA (HODNOTA)) — Paměťový modul může být vadný nebo špatně usazený. Znovu nainstalujte paměťové moduly a v případě potřeby je vyměňte. Více informací v *Servisní příručce* na adrese **support.dell.com**.

MEMORY WRITE/READ FAILURE AT ADDRESS, READ VALUE EXPECTING VALUE (CHYBA ZÁPISU/ČTENÍ PAMĚTI NA (ADRESA), BYLA OČEKÁVÁNA ČTENÁ HODNOTA (HODNOTA)) — Paměťový modul může být vadný nebo špatně usazený. Znovu nainstalujte paměťové moduly a v případě potřeby je vyměňte. Více informací v *Servisní příručce* na adrese **support.dell.com**.

NO BOOT DEVICE AVAILABLE (NENÍ K DISPOZICI ŽÁDNÉ SPOUŠTĚCÍ ZAŘÍZENÍ) — Počítač nemůže najít pevný disk. Pokud je spouštěcím zařízením pevný disk, zkontrolujte, zda je řádně nainstalován a zda je rozdělen na oddíly jako spouštěcí zařízení.

NO BOOT SECTOR ON HARD DRIVE (NA PEVNÉM DISKU CHYBÍ SPOUŠTĚCÍ SEKTOR) — Operační systém může být poškozen. Obráťte se na společnost Dell (viz část „Kontaktní informace společnosti Dell“ na straně 71).

NO TIMER TICK INTERRUPT (NEDOŠLO K PŘERUŠENÍ ČASOVAČE) — Čip na základní desce může být poškozen. Spusťte testy System Set v nástroji Dell Diagnostics (viz část „Diagnostický nástroj Dell Diagnostics“ na straně 44).

NOT ENOUGH MEMORY OR RESOURCES (NEDOSTATEK PAMĚTI NEBO PROSTŘEDKŮ) UKONČETE NĚKTERÉ PROGRAMY A OPAKUJTE AKCI — Máte spuštěno příliš mnoho programů. Uzavřete všechna okna a otevřete program, který chcete použít.

OPERATING SYSTEM NOT FOUND (NEBYL NALEZEN OPERAČNÍ SYSTÉM) — Nainstalujte pevný disk (viz *Servisní příručka* na adrese support.dell.com). Jestliže problém přetrvává, kontaktujte společnost Dell (viz část „Kontaktní informace společnosti Dell“ na straně 71).

OPTIONAL ROM BAD CHECKSUM (NESPRÁVNÝ KONTROLNÍ SOUČET VOLITELNÉ PAMĚTI ROM) — Došlo k selhání volitelné paměti ROM. Obráťte se na společnost Dell (viz část „Kontaktní informace společnosti Dell“ na straně 71).

A REQUIRED .DLL FILE WAS NOT FOUND (NEBYLA NALEZENA POŽADOVANÁ KNIHOVNA DLL) — Program, který se pokoušíte otevřít, postrádá důležitý soubor. Odeberte a poté znovu nainstalujte program.

Microsoft® Windows Vista®:

- 1 Klepněte na tlačítko Start systému Windows Vista  → **Ovládací panel** → **Programy** → **Programy a funkce**.
- 2 Vyberte program, který chcete odebrat.
- 3 Klepněte na možnost **Odinstalovat**.
- 4 Vyhledejte pokyny k instalaci v dokumentaci k programu.

Microsoft Windows® XP:

- 1 Klepněte na tlačítko **Start** → **Ovládací panely** → **Přidat/Odebrat programy** → **Programy a funkce**.
- 2 Vyberte program, který chcete odebrat.
- 3 Klepněte na možnost **Odinstalovat**.
- 4 Vyhledejte pokyny k instalaci v dokumentaci k programu.

SECTOR NOT FOUND (SEKTOR NEBYL NALEZEN) — Operační systém nemůže najít sektor na pevném disku. Na pevném disku může být poškozen buď samotný sektor, nebo tabulka FAT. Zkontrolujte strukturu souborů na pevném disku pomocí nástroje pro kontrolu chyb systému Windows. Pokyny najdete v Centru pro nápovědu a podporu pro systém Windows (klepněte na položky **Start ? Nápověda a podpora**). Je-li vadné velké množství sektorů, proveďte zálohu dat (je-li to možné) a přeformátujte pevný disk.

SEEK ERROR (CHYBA POZICIOVÁNÍ HLAVY) — Operační systém nemůže na disku najít konkrétní stopu.

SHUTDOWN FAILURE (CHYBA PŘI VYPNUTÍ) — Čip na základní desce může být poškozen. Spusťte testy System Set v nástroji Dell Diagnostics (viz část „Diagnostický nástroj Dell Diagnostics“ na straně 44).

TIME-OF-DAY CLOCK LOST POWER (NAPÁJENÍ HODIN BYLO PŘERUŠENO) — Konfigurační nastavení systému jsou poškozena. Připojte počítač k elektrické zásuvce, aby se baterie mohla nabít. Pokud problém přetrvává, zkuste data obnovit tak, že spustíte program nastavení systému a v zápatí jej ukončíte (viz *Servisní příručka* na adrese support.dell.com). Jestliže se zpráva znovu objeví, kontaktujte společnost Dell (viz část „Kontaktní informace společnosti Dell“ na straně 71).

TIME-OF-DAY CLOCK STOPPED (HODINY ZASTAVENY) — Záložní baterie, která udržuje systémová konfigurační nastavení, může vyžadovat nabití. Připojte počítač k elektrické zásuvce, aby se baterie mohla nabít. Jestliže problém přetrvává, kontaktujte společnost Dell (viz část „Kontaktní informace společnosti Dell“ na straně 71).

TIME-OF-DAY NOT SET-PLEASE RUN THE SYSTEM SETUP PROGRAM (DENNÍ ČAS NENÍ NASTAVEN – SPUSŤTE PROGRAM NASTAVENÍ SYSTÉMU) — Čas nebo datum uložené v programu nastavení systému neodpovídá systémovým hodinám. Opravte nastavení **Data a Času**. Více informací v *Servisní příručce* na adrese support.dell.com.

TIMER CHIP COUNTER 2 FAILED (POČÍTADLO ČIPU ČASOVAČE 2 SELHALO) — Čip na základní desce může být poškozen. Spusťte testy System Set v nástroji Dell Diagnostics (viz část „Diagnostický nástroj Dell Diagnostics“ na straně 44).

UNEXPECTED INTERRUPT IN PROTECTED MODE (NEOČEKÁVANÉ PŘERUŠENÍ V CHRÁNĚNÉM REŽIMU) — Řadič klávesnice může pracovat chybně nebo může být uvolněn paměťový modul. Spusťte testy System Memory a Keyboard Controller v nástroji Dell Diagnostics (viz část „Diagnostický nástroj Dell Diagnostics“ na straně 44).

X:\ IS NOT ACCESSIBLE. (JEDNOTKA X:\ NENÍ PŘÍSTUPNÁ) ZAŘÍZENÍ NENÍ PŘIPRAVENO — Vložte disk do jednotky a opakujte operaci.

WARNING: BATTERY IS CRITICALLY LOW (VAROVÁNÍ: BATERIE JE KRITICKY VYBITÁ.) — Baterie je téměř vybitá. Vyměňte baterii nebo připojte počítač do elektrické sítě. Jinak aktivujte režim spánku, nebo počítač vypněte.

Systémová hlášení



POZNÁMKA: Pokud zobrazené hlášení není uvedeno v tabulce, informujte se v dokumentaci dodané k operačnímu systému nebo programu, který v počítači pracoval při zobrazení hlášení.

ALERT! (VÝSTRAHA!) PREVIOUS ATTEMPTS AT BOOTING THIS SYSTEM HAVE FAILED AT CHECKPOINT [NNNN]. (PŘEDCHOZÍ POKUSY O SPUŠTĚNÍ TOHOTO SYSTÉMU SE NEZDAŘILY V KONTROLNÍM BODĚ [NNNN].) FOR HELP IN RESOLVING THIS PROBLEM, PLEASE NOTE THIS CHECKPOINT AND CONTACT DELL TECHNICAL SUPPORT (CHCETE-LI VYŘEŠIT TENTO PROBLÉM, POZNAMENEJTE SI ČÍSLO KONTROLNÍHO BODU A KONTAKTUJTE TECHNICKOU PODPORU SPOLEČNOSTI DELL) — Počítači se nezdařilo dokončit zaváděcí proceduru třikrát po sobě, v důsledku stejné chyby (pomoc viz „Kontaktní informace společnosti Dell“ na straně 71).

CMOS CHECKSUM ERROR (CHYBA KONTROLNÍHO SOUČTU CMOS) — Možná porucha základní desky nebo vybitá baterie RTC. Vyměňte baterii. Více informací naleznete v *Servisní příručce* na adrese support.dell.com nebo v části „Kontaktní informace společnosti Dell“ na straně 71.

CPU FAN FAILURE (PORUCHA VENTILÁTORU CPU) — Porucha ventilátoru procesoru. Vyměňte ventilátor procesoru. Viz *Servisní příručka* na adrese support.dell.com.

HARD-DISK DRIVE FAILURE (CHYBA JEDNOTKY PEVNÉHO DISKU) — Možná porucha pevného disku během testu pevného disku POST. Zkontrolujte kabely, přepojte pevné disky nebo se vyhledejte pomoc v části „Kontaktní informace společnosti Dell“ na straně 71.

HARD-DISK DRIVE READ FAILURE (CHYBA ČTENÍ JEDNOTKY PEVNÉHO DISKU) — Možná porucha pevného disku během testu zavádění systému (další pomoc naleznete v části „Kontaktní informace společnosti Dell“ na straně 71).

KEYBOARD FAILURE (PORUCHA KLÁVESNICE) — Porucha klávesnice nebo je uvolněný kabel klávesnice.

NO BOOT DEVICE AVAILABLE (NENÍ K DISPOZICI ŽÁDNÉ SPOUŠTĚCÍ ZAŘÍZENÍ) — Na pevném disku není žádný spouštěcí oddíl, je uvolněn kabel pevného disku nebo neexistuje spouštěcí zařízení.

- Pokud je spouštěcím zařízením pevný disk, zkontrolujte, zda jsou k němu řádně připojeny kabely a zda je nastaven jako spouštěcí zařízení.

- Otevřete program Nastavení systému a ujistěte se, že informace o spouštěcí sekvenci systému jsou správné (viz *Servisní příručka* na adrese support.dell.com).

NO TIMER TICK INTERRUPT (NEDOŠLO K PŘERUŠENÍ ČASOVAČE) —

- Čip na základní desce může být vadný nebo se jedná o poruchu základní desky další informace (viz část „Kontaktní informace společnosti Dell“ na straně 71).

USB OVER CURRENT ERROR (CHYBA NADPROUDU USB) —

- Odpojte zařízení USB. Použijte externí napájecí zdroj pro zařízení USB.

NOTICE - HARD DRIVE SELF MONITORING SYSTEM HAS REPORTED THAT A PARAMETER HAS EXCEEDED ITS NORMAL OPERATING RANGE (UPOZORNĚNÍ – AUTODIAGNOSTICKÝ SYSTÉM MONITOROVÁNÍ DISKU NAHLÁSIL, ŽE PARAMETR PŘEKROČIL NORMÁLNÍ PROVOZNÍ ROZSAH.) DELL RECOMMENDS THAT YOU BACK UP YOUR DATA REGULARLY. (SPOLEČNOST DELL DOPORUČUJE PRAVIDELNĚ ZÁLOHOVAT DATA.) A PARAMETER OUT OF RANGE MAY OR MAY NOT INDICATE A POTENTIAL HARD DRIVE PROBLEM (PARAMETR JE MIMO ROZSAH NEBO NEMUSÍ INDIKOVAT POTENCIÁLNÍ PROBLÉM PEVNÉHO DISKU) —

- Chyba systému S.M.A.R.T, možná porucha pevného disku. Tato funkce může být povolena nebo zakázána v systému BIOS.

Řešení potíží s hardwarem a softwarem

Pokud některé zařízení není během spuštění operačního systému rozpoznáno nebo je rozpoznáno, ale není správně nakonfigurováno, můžete k odstranění nekompatibility použít Průvodce při potížích s hardwarem.

Průvodce řešením potíží s hardwarem spusťte následujícím způsobem:

Windows Vista™:

- 1 Klepněte na tlačítko Start systému Windows Vista  a poté klepněte na položku **Nápověda a podpora**.
- 2 Do pole hledání zadejte výraz **poradce při potížích s hardwarem** a stiskněte klávesu <Enter>.
- 3 Ve výsledcích hledání vyberte možnost, která nejlépe popisuje váš problém, a postupujte podle zbývajících kroků pro řešení potíží.

Windows XP:

- 1 Klepněte na tlačítko **Start** → **Nápověda a podpora**.
- 2 Do pole hledání zadejte výraz **poradce při potížích s hardwarem** a stiskněte klávesu <Enter>.
- 3 V části **Opravit problém** klepněte na položku **Poradce při potížích s hardwarem**.
- 4 V seznamu **Poradce při potížích s hardwarem** vyberte možnost, která nejlépe odpovídá vašemu problému, a klepnutím na tlačítko **Další** pokračujte podle příslušných kroků pro odstranění problému.

Diagnostický nástroj Dell Diagnostics



VAROVÁNÍ: Než začnete provádět jakékoli operace popsané v této části, ujistěte se, že jsou splněny bezpečnostní pokyny uvedené v dokumentaci k počítači.

Kdy použít diagnostický program Dell Diagnostics

Dojde-li k problémům s počítačem, před kontaktováním odborné pomoci společnosti Dell proveďte kontrolu popsanou v části „Zablokování a problémy se softwarem“ na straně 48 a spusťte nástroj Dell Diagnostics.

Doporučujeme vám si tyto postupy před zahájením práce vytisknout.



UPOZORNĚNÍ: Diagnostický nástroj Dell Diagnostics lze použít pouze u počítačů společnosti Dell.



POZNÁMKA: Média Dell *Drivers and Utilities* jsou doplňková a s tímto počítačem nemusela být dodána.

Vyhledejte také informace o konfiguraci v *Servisní příručce* na adrese **support.dell.com** a zajistěte, že zařízení, které chcete otestovat, se zobrazuje v programu Nastavení systému a je aktivní.

Spusťte nástroj Dell Diagnostics z pevného disku nebo z médií Dell *Drivers and Utilities* (Ovladače a nástroje).

Spuštění nástroje Dell Diagnostics z pevného disku



POZNÁMKA: Pokud počítač nezobrazuje na displeji žádný obraz, vyhledejte informace v části „Kontaktní informace společnosti Dell“ na straně 71.

- 1 Zkontrolujte, zda je počítač připojen k elektrické zásuvce a zda je tato zásuvka funkční.
- 2 Zapněte (nebo restartujte) počítač.
- 3 Ihned po zobrazení loga DELL™ stiskněte klávesu <F12>. V počáteční nabídce vyberte možnost **Diagnostics** (Diagnostika) a stiskněte klávesu <Enter>.



POZNÁMKA: Pokud čekáte příliš dlouho a objeví se logo operačního systému, počkejte, dokud se nezobrazí plocha Microsoft® Windows®. Teprve poté vypněte počítač a akci opakujte.



POZNÁMKA: Jestliže se zobrazí zpráva, že nelze nalézt žádný oddíl s diagnostickými nástroji, spusťte nástroj Dell Diagnostics z médií *Drivers and Utilities*.

- 4 Stisknutím libovolné klávesy spustíte diagnostický nástroj Dell Diagnostics z oddílu s diagnostickým nástrojem na pevném disku, pak postupujte podle pokynů na obrazovce.

Spuštění nástroje Dell Diagnostics z média Dell *Drivers and Utilities* (Ovladače a nástroje)

- 1 Vložte médium *Drivers and Utilities* (Ovladače a nástroje).
- 2 Vypněte a restartujte počítač.

Ihned po zobrazení loga DELL stiskněte klávesu <F12>.



POZNÁMKA: Pokud čekáte příliš dlouho a objeví se logo operačního systému, počkejte, dokud se nezobrazí plocha Microsoft® Windows®. Teprve poté vypněte počítač a akci opakujte.



POZNÁMKA: Další kroky změni spouštěcí sekvenci pouze jednou. Při příštím spuštění se systém spustí podle zařízení uvedených v programu nastavení systému.

- 3 Po zobrazení seznamu spouštěcích zařízení vyberte položku **CD/DVD/CD-RW** a stiskněte klávesu <Enter>.
- 4 V zobrazené nabídce vyberte příkaz **Boot from CD-ROM** (Spustit z disku CD-ROM) a stiskněte klávesu <Enter>.

- 5 Zadáním hodnoty 1 otevřete nabídku disku CD. Potom pokračujte stisknutím klávesy <Enter>.
- 6 Z číselného seznamu zvolte položku **Run the 32 Bit Dell Diagnostics** (Spustit 32bitový diagnostický program Dell Diagnostics). Je-li v seznamu uvedeno několik verzí, zvolte verzi odpovídající vašemu počítači.
- 7 Po zobrazení **hlavní nabídky** diagnostického nástroje Dell Diagnostics zvolte test, který chcete spustit, a postupujte podle pokynů na obrazovce.

Rady pro odstraňování problémů

Při řešení potíží s počítačem postupujte podle těchto základních tipů:

- Pokud jste přidali nebo odebrali součást počítače, než došlo k potížím, prostudujte si postupy pro instalaci a ujistěte se, že součást byla nainstalována správně (viz *Servisní příručka* na adrese support.dell.com).
- Pokud zařízení nepracuje, zkontrolujte, zda je řádně připojeno.
- Pokud se na obrazovce zobrazí chybové hlášení, zapište si jeho přesné znění. Toto hlášení může pomoci pracovníkům technické podpory diagnostikovat problém a odstranit jej.
- Pokud program zobrazí chybové hlášení, informujte se v dokumentaci k programu.



POZNÁMKA: Postupy uvedené v tomto dokumentu byly napsány pro výchozí zobrazení systému Windows, takže nemusí odpovídat vaší situaci v případě, že jste v počítači Dell použili klasické nastavení systému Windows.

Potíže s napájením



VAROVÁNÍ: Než začnete provádět jakékoli operace popsané v této části, ujistěte se, že jsou splněny bezpečnostní pokyny uvedené v dokumentaci k počítači.

POKUD KONTROLKA NAPÁJENÍ NESVÍTÍ — Počítač se vypnul nebo není napájen.

- Řádně připojte napájecí kabel do konektoru na zadní straně počítače i do síťové zásuvky ve zdi.
- Vyřaďte z okruhu ochranná (jisticí) zařízení, prodlužovací napájecí, a další ochranná napájecí zařízení a ověřte si, že bez nich počítač řádně pracuje.

- Zkontrolujte, zda jsou používané napájecí rozdvojky připojeny do elektrické zásuvky a zda je rozdvojka zapnuta.
- Zkontrolujte, zda řádně pracuje elektrická zásuvka tak, že do ní připojíte jiné zařízení, například lampu.
- Zkontrolujte, zda jsou napájecí kabely a kabely předního panelu řádně připojeny k základní desce (viz *Servisní příručka* na adrese **support.dell.com**).

POKUD KONTROLKA NAPÁJENÍ SVÍTÍ MODŘE A POČÍTAČ NEREAGUJE —

- Zkontrolujte, zda je připojen monitor a zda je zapnutý.
- Pokud je monitor připojen a je zapnutý, viz „Zvukové signály“ na straně 33.

POKUD KONTROLKA NAPÁJENÍ BLIKÁ MODŘE — Počítač je v úsporném režimu. Stiskněte klávesu na klávesnici, pohněte myši nebo stiskněte tlačítko napájení a pokračujte v normální práci s počítačem.

POKUD KONTROLKA NAPÁJENÍ BLIKÁ ORANŽOVĚ — Pokud je počítač napájen z externího zdroje, může být zařízení vadné nebo nesprávně nainstalované.

- Vyměňte a poté znovu nainstalujte všechny paměťové moduly (viz *Servisní příručka* na adrese **support.dell.com**).
- Vyměňte a poté znovu nainstalujte rozšiřující karty včetně grafických karet (viz *Servisní příručka* na adrese **support.dell.com**).

POKUD KONTROLKA NAPÁJENÍ SVÍTÍ ORANŽOVĚ — Došlo k problému s napájením, zařízení může být vadné nebo nesprávně nainstalované.

- Zkontrolujte, zda je napájecí kabel procesoru připojen bezpečně k napájecímu konektoru na základní desce (viz *Servisní příručka* na adrese **support.dell.com**).
- Zkontrolujte, zda jsou napájecí kabel a kabel předního panelu řádně připojeny ke konektoru na základní desce (viz *Servisní příručka* na adrese **support.dell.com**).

ODSTRÁŇTE ZDROJE PŘÍPADNÉHO RUŠENÍ — Mezi některé zdroje rušení mohou náležet následující:

- Napájecí prodlužovací kabely, prodlužovací kabely klávesnice a prodlužovací kabely myši
- Příliš mnoho zařízení připojených k jedné napájecí rozdvojce
- Několik napájecích rozdvojek připojených do stejné elektrické zásuvky

Potíže s pamětí

 **VAROVÁNÍ:** Než začnete provádět jakékoli operace popsané v této části, ujistěte se, že jsou splněny bezpečnostní pokyny uvedené v dokumentaci k počítači.

POKUD SE ZOBRAZÍ HLÁŠENÍ O NEDOSTATKU PAMĚTI —

- Uložte a uzavřete všechny otevřené soubory a ukončete všechny nepoužívané otevřené programy a ověřte, zda se tím problém odstraní.
- V dokumentaci k softwaru se informujte o minimálních požadavcích na operační paměť. Pokud je to nutné, nainstalujte dodatečné paměťové moduly (viz *Servisní příručka* na adrese **support.dell.com**).
- Usadte paměťové moduly znovu v jejich patičkách (viz *Servisní příručka* na adrese **support.dell.com**) a ujistěte se, že počítač s pamětí správně komunikuje.
- Spusťte diagnostický program Dell Diagnostics (viz část „Diagnostický nástroj Dell Diagnostics“ na straně 44).

POKUD SE SETKÁTE S DALŠÍMI POTÍŽEMI S PAMĚTÍ —

- Usadte paměťové moduly znovu v jejich patičkách (viz *Servisní příručka* na adrese **support.dell.com**) a ujistěte se, že počítač s pamětí správně komunikuje.
- Postupujte podle pokynů k instalaci paměti (viz *Servisní příručka* na adrese **support.dell.com**).
- Ověřte si, že použité paměťové moduly jsou počítačem podporovány. Další informace o typu paměťových modulů podporovaných počítačem naleznete v „Paměť“ na straně 24.
- Spusťte diagnostický program Dell Diagnostics (viz část „Diagnostický nástroj Dell Diagnostics“ na straně 44).

Zablokování a problémy se softwarem

 **VAROVÁNÍ:** Než začnete provádět jakékoli operace popsané v této části, ujistěte se, že jsou splněny bezpečnostní pokyny uvedené v dokumentaci k počítači.

Počítač nelze spustit

ZKONTROLUJTE, ZDA JE NAPÁJECÍ ADAPTÉR ŘÁDNĚ PŘIPOJEN K POČÍTAČI A K ELEKTRICKÉ ZÁSUVCE.

Počítač přestal reagovat



UPOZORNĚNÍ: Pokud řádně nevypnete operační systém, může dojít k ztrátě dat.

VYPNĚTE POČÍTAČ — Pokud není možné získat odezvu stisknutím klávesy na klávesnici nebo pohybem myši, stiskněte a podržte tlačítko napájení alespoň 8 až 10 sekund (než se počítač vypne) a pak restartujte počítač.

Program přestal reagovat

UKONČETE PROGRAM —

- 1 Stiskněte současně kombinaci kláves <Ctrl><Shift><Esc>, zpřístupněte Správce úloh a klepněte na kartu **Aplikace**.
- 2 Klepnutím vyberte program, který přestal reagovat a pak klepněte na tlačítko **Ukončit úkol**.

Opakované zhroucení programu



POZNÁMKA: Většina softwaru se dodává s pokyny pro instalaci v dokumentaci nebo na disketě, disku CD či DVD.

ZKONTROLUJTE DOKUMENTACI K SOFTWARE. — V případě potřeby software odinstalujte a znovu nainstalujte.

Program je určen pro starší verzi operačního systému Microsoft® Windows®.

SPUSŤTE PRŮVODCE OVĚŘENÍM KOMPATIBILITY PROGRAMŮ —

Windows Vista™:

Průvodce ověřením kompatibility programů nakonfiguruje program tak, aby jej bylo možné spustit v prostředí, které je podobné prostředí operačních systémů jiných než Windows Vista.

- 1 Klepněte na položky **Start**  → **Ovládací panely** → **Programy** → **Použití staršího programu s touto verzí systému Windows**.
- 2 Na úvodní obrazovce klepněte na tlačítko **Další**.
- 3 Postupujte podle pokynů na obrazovce.

Windows XP:

Průvodce nastavením kompatibility programu nakonfiguruje program tak, aby jej bylo možné spustit v prostředí, které je podobné prostředí operačních systémů jiných, než Windows XP.

- 1 Klepněte na položky **Start** → **Všechny programy** → **Příslušenství** → **Průvodce kompatibilitou programů** → **Další**.
- 2 Postupujte podle pokynů na obrazovce.

Zobrazí se modrá obrazovka

VYPNĚTE POČÍTAČ — Pokud není možné získat odezvu stisknutím klávesy na klávesnici nebo pohybem myši, stiskněte a podržte tlačítko napájení alespoň 8 až 10 sekund (než se počítač vypne) a pak restartujte počítač.

Jiné problémy se softwarem

POKYNY PRO ODSTRANĚNÍ PROBLÉMŮ VYHLEDEJTE V DOKUMENTACI K SOFTWAREM NEBO SE OBRAŤTE NA VÝROBCE SOFTWAREM —

- Přesvědčte se, zda je program kompatibilní s operačním systémem nainstalovaným v počítači.
- Přesvědčte se, zda počítač splňuje minimální požadavky na hardware, který je nezbytný pro spuštění softwaru. Další informace najdete v dokumentaci k softwaru.
- Přesvědčte se, zda je program řádně nainstalován a nakonfigurován.
- Ověřte, zda nedochází ke konfliktu ovladačů zařízení s programem.
- V případě potřeby software odinstalujte a znovu nainstalujte.

IHNED ZAZÁLOHUJTE SOUBORY

- Prověřte pevný disk, diskety nebo disky CD a DVD antivirovým softwarem.
- Uložte a zavřete všechny otevřené soubory, ukončete všechny spuštěné programy a vypněte počítač prostřednictvím nabídky Start

Technická aktualizací služba Dell

Technická aktualizací služba Dell poskytuje aktivní upozornění na aktualizace softwaru a hardwaru pro váš počítač. Tato služba je bezplatná a lze přizpůsobit její obsah, formát a frekvenci doručování upozornění.

Chcete-li se k odběru oznámení přihlásit, přejděte na adresu support.dell.com/technicalupdate.

Nástroj Dell Support Utility

Nástroj Dell Support Utility je nainstalován v počítači a je k dispozici prostřednictvím ikony Dell Support, , nebo pomocí tlačítka **Start**. Tento podpůrný nástroj použijte pro získání informací pro vlastní potřebu, softwarové aktualizace a prověřování stavu počítače a systémového prostředí.

Přístup k nástroji Dell Support Utility

Nástroj Dell Support Utility lze spouštět prostřednictvím ikony  na hlavním panelu nebo z nabídky **Start**.

Pokud se na hlavním panelu nezobrazuje ikona nástroje Dell Support Utility:

- 1 Klepněte na tlačítko **Start** → **Všechny programy** → **Dell Support** → **Dell Support Settings**.
- 2 Ujistěte se, že je zaškrtnuta možnost **Show icon on the taskbar** (Zobrazit ikonu na hlavním panelu).



POZNÁMKA: Pokud v nabídce **Start** nástroj Dell Support Utility nenajdete, navštivte stránku support.dell.com a software si stáhněte.

Nástroj Dell Support Utility je přizpůsoben pro vaše výpočetní prostředí.

Ikona  na hlavním panelu má jinou funkci, když na ní klepnete, poklepete nebo klepnete pravým tlačítkem.

Klepněte na ikonu nástroje Dell Support Utility

Klepněte nebo klepněte pravým tlačítkem na ikonu  a proveďte následující úkoly:

- Zkontrolujte systémové prostředí.
- Zobrazte nastavení nástroje Dell Support Utility
- Zpřístupněte soubor nápovědy nástroje Dell Support Utility.
- Prostudujte si časté dotazy.
- Prostudujte si další informace o nástroji Dell Support Utility.
- Vypněte nástroj Dell Support Utility.

Poklepejte na ikonu nástroje Dell Support Utility

Poklepejte na ikonu  a ručně zkontrolujte systémové prostředí, prostudujte si časté dotazy, zpřístupněte soubor nápovědy nástroje Dell Support Utility a zobrazte nastavení nástroje Dell Support Utility.

Chcete-li získat další informace o nástroji Dell Support Utility, klepněte na symbol otazníku (?) v horní části obrazovky **Dell™ Support**.

Přehled instalace softwaru

Ovladače

Identifikace ovladačů

Pokud se setkáte s obtížemi s některým zařízením, identifikujte, zda je zdrojem problému ovladač, a v případě potřeby jej aktualizujte.

Microsoft® Windows Vista®:

- 1 Klepněte na tlačítko Start systému Windows Vista™  a pak pravým tlačítkem klepněte na položku **Počítač**.
- 2 Klepněte na možnost **Vlastnosti** → **Správce zařízení**.



POZNÁMKA: Může se zobrazit okno **Řízení uživatelských účtů**. Pokud jste k počítači přihlášení jako správce, klepněte na tlačítko **Pokračovat**; jinak se obraťte na správce, aby provedl požadovanou akci.

Microsoft Windows® XP:

- 1 Klepněte na tlačítko **Start** → **Ovládací panely**.
- 2 V části **Vybrat kategorii** klepněte na položku **Výkon a údržba** a poté **Systém**.
- 3 V okně **Vlastnosti systému** klepněte na kartu **Hardware** a poté na položku **Správce zařízení**.

Posouvejte seznam a zjistěte, zda je u ikony některého zařízení zobrazen vykřičník (žlutý kruh s vykřičníkem [!]).



Pokud se vedle názvu zařízení zobrazuje vykřičník, může být nutné přehledovat ovladač nebo nainstalovat nový (viz část „Přehled instalace ovladačů a nástrojů“ na straně 54).

Přinstalace ovladačů a nástrojů

-  **UPOZORNĚNÍ:** Na webových stránkách podpory společnosti Dell Support na adrese **support.dell.com** a na médiu *Drivers and Utilities* najdete ovladače schválené pro počítače Dell™. Pokud nainstalujete ovladače z jiného zdroje, nemusí počítač pracovat správně.

Návrat k předchozí verzi ovladače zařízení

Windows Vista:

- 1 Klepněte na tlačítko Start systému Windows Vista  a pravým tlačítkem klepněte na položku **Počítač**.
- 2 Klepněte na možnost **Vlastnosti**→ **Správce zařízení**.
 **POZNÁMKA:** Může se zobrazit okno **Řízení uživatelských účtů**. Pokud jste k počítači přihlášení jako správce, klepněte na tlačítko **Pokračovat**; jinak požádejte správce o spuštění Správce zařízení.
- 3 Klepněte pravým tlačítkem na zařízení s nově nainstalovaným ovladačem a klepněte na položku **Vlastnosti**.
- 4 Klepněte na kartu **Ovladače**→ **Vrátit změny ovladače**.

Windows XP:

- 1 Klepněte na položky **Start**→ **Tento počítač**→ **Vlastnosti**→ **Hardware**→ **Správce zařízení**.
- 2 Klepněte pravým tlačítkem na zařízení s nově nainstalovaným ovladačem a klepněte na položku **Vlastnosti**.
- 3 Klepněte na kartu **Ovladače**→ **Vrátit změny ovladače**.

Pokud vrácení změn ovladače problém nevyřeší, vraťte pomocí funkce **Obnovení systému** (viz část „Obnovení operačního systému“ na straně 56) počítač do funkčního stavu před instalací nového ovladače.

Použití média *Drivers and Utilities* (Ovladače a nástroje).

Pokud Vrácení změn ovladače nebo Obnovení systému (viz část „Obnovení operačního systému“ na straně 56) problém nevyřeší, přeinstalujte ovladač z média *Drivers and Utilities* (Ovladače a nástroje).

- 1 Se zobrazenou plochou systému Windows vložte médium *F*.
Pokud médium *Drivers and Utilities* používáte poprvé, přejděte ke kroku krok 2. Pokud ne, přejděte ke kroku krok 5.

- 2 Po spuštění instalačního programu média *Drivers and Utilities* (Ovladače a nástroje) postupujte podle pokynů na obrazovce.



POZNÁMKA: Ve většině případů se program *Drivers and Utilities* spustí automaticky. Pokud se tak nestane, spusťte Průzkumník Windows, klepněte na jednotku s diskem a zobrazte jeho obsah a poté poklepejte na soubor **autorcd.exe**.

- 3 Až se zobrazí okno **InstallShield Wizard Complete** (Průvodce InstallShield byl dokončen), vyjměte médium *Drivers and Utilities* a klepnutím na tlačítko **Finish** (Dokončit) restartujte počítač.
- 4 Po zobrazení plochy systému Windows znovu vložte médium *Drivers and Utilities*.
- 5 Na obrazovce **Welcome Dell System Owner** (Vítáme uživatele systému Dell) klepněte na tlačítko **Next** (Další).



POZNÁMKA: Program *Drivers and Utilities* zobrazí ovladače pouze pro hardware dodaný s počítačem. Pokud nainstalujete další hardware, ovladače nového hardwaru nemusí být zobrazeny. Pokud se nezobrazí, ukončete program *Drivers and Utilities*. Informace o ovladačích naleznete v dokumentaci dodané se zařízením.

Zobrazí se hlášení s informací, že médium Zdroje rozpozná hardware v počítači.

Ovladače, které počítač používá, se automaticky zobrazí v okně **My Drivers – The ResourceCD has identified these components in your system** (Moje ovladače – Byly nalezeny tyto součásti systému).

- 6 Klepněte na ovladač, který chcete přeinstalovat, a postupujte podle pokynů na obrazovce.

Pokud konkrétní ovladač není uveden v seznamu, není operačním systémem vyžadován.

Ruční přeinstalace ovladačů

Po rozbalení souborů ovladačů na pevný disk způsobem popsáním v předchozí části:

- 1 Klepněte na tlačítko Start systému Windows Vista  a pravým tlačítkem klepněte na položku **Počítač**.
- 2 Klepněte na možnost **Vlastnosti** → **Správce zařízení**.



POZNÁMKA: Může se zobrazit okno **Řízení uživatelských účtů**. Pokud jste k počítači přihlášení jako správce, klepněte na tlačítko **Pokračovat**; jinak požádejte správce o spuštění Správce zařízení.

- 3 Poklepejte na typ zařízení, pro který ovladač instalujete (například **Zvuk** nebo **Video**).
- 4 Poklepejte na název zařízení, pro které instalujete ovladač.
- 5 Klepněte na kartu **Ovladač**→ **Aktualizovat ovladač**→ **Vyhledat ovladač v počítači**.
- 6 Klepněte na tlačítko **Procházet** a přejděte do umístění, kam jste soubory ovladače zkopírovali.
- 7 Po zobrazení příslušného ovladače klepněte na název ovladače→ **OK**→ **Další**.
- 8 Klepněte na tlačítko **Dokončit** a restartujte počítač.

Obnovení operačního systému

Operační systém můžete obnovit následujícími způsoby:

- Funkce Obnovení systému Windows vrací počítač do předchozího funkčního stavu, aniž by přitom byly ovlivněny datové soubory. Funkci Obnovení systému použijte jako první řešení pro obnovení operačního systému a zachování datových souborů.
- Aplikace Dell Factory Image Restore (dostupná pro systém Windows Vista) vrací pevný disk počítače do stavu, ve kterém se nacházel při zakoupení. Tento program trvale odstraňuje z pevného disku veškerá data a všechny programy nainstalované po obdržení počítače. Aplikace Dell Factory Image Restore používejte pouze v případě, že funkce Obnovení systému nevyřešila problém s operačním systémem.
- Pokud jste obdrželi médium *Operačního systému* s počítačem, můžete je použít k obnově operačního systému. Použití média *Operačního systému* však také odstraní všechna data z pevného disku. Toto médium použijte, *pouze* pokud funkce Obnovení systému nevyřeší problém s operačním systémem.

Použití funkce Obnovení systému Microsoft® Windows®

Operační systém Windows poskytuje možnost Obnovení systému, která počítači umožní vrátit se k předchozímu provoznímu stavu (bez vlivu na datové soubory), pokud změny hardwaru, softwaru nebo jiných systémových nastavení převedou počítač do nežádoucího provozního stavu. Všechny změny, které funkce Obnovení systému v počítači provede, jsou úplně vratné.

 **UPOZORNĚNÍ:** Pravidelně zálohujte datové soubory. Funkce Obnovení systému nesleduje ani neobnovuje datové soubory.

 **POZNÁMKA:** Postupy uvedené v tomto dokumentu byly napsány pro výchozí zobrazení systému Windows, takže nemusí odpovídat vaší situaci v případě, že jste v počítači Dell™ použili klasické nastavení systému Windows.

 **POZNÁMKA:** Nastavte počítač Dell™ na klasické zobrazení Windows.

Spuštění funkce Obnovení systému

Windows Vista:

- 1 Klepněte na tlačítko **Start** .
- 2 Do pole Zahájit hledání zadejte výraz **obnovení systému** a stiskněte klávesu <Enter>.

 **POZNÁMKA:** Může se zobrazit okno **Řízení uživatelských účtů**. Pokud jste k počítači přihlášení jako správce, klepněte na tlačítko **Pokračovat**; jinak se obraťte na správce, aby provedl požadovanou akci.

- 3 Klepněte na položku **Další** a postupujte podle pokynů na obrazovce.

V případě, že funkce Obnovení systému nevyřeší vzniklý problém, můžete poslední akci obnovení systému vrátit zpět (viz „Vrácení posledního obnovení systému“ na straně 58).

Windows XP:

 **UPOZORNĚNÍ:** Před obnovením počítače uložte a zavřete všechny otevřené soubory a ukončete všechny spuštěné programy. Dokud nebude obnovení dokončeno, neměňte, nespouštějte ani neodstraňujte žádné soubory nebo programy.

- 1 Klepněte na položky **Start** → **Všechny programy** → **Příslušenství** → **Systémové nástroje** → **Obnovení systému**.
- 2 Klepněte na možnost **Obnovit počítač do předchozího stavu** nebo **Vytvořit bod obnovení**.
- 3 Klepněte na položku **Další** a postupujte podle pokynů na obrazovce.

Vrácení posledního obnovení systému

-  **UPOZORNĚNÍ:** Před vrácením posledního obnovení systému uložte a zavřete všechny otevřené soubory a ukončete všechny spuštěné programy. Dokud nebude obnovení dokončeno, neměňte, nespouštějte ani neodstraňujte žádné soubory nebo programy.

Windows Vista:

- 1 Klepněte na tlačítko **Start** .
- 2 Do pole Zahájit hledání zadejte výraz **obnovení systému** a stiskněte klávesu <Enter>.
- 3 Vyberte položku **Vrátit zpět poslední obnovení** a poté klepněte na **Další**.

Windows XP:

- 1 Klepněte na položky **Start**→ **Všechny programy**→ **Příslušenství**→ **Systémové nástroje**→ **Obnovení systému**.
- 2 Vyberte položku **Vrátit zpět poslední obnovení** a poté klepněte na **Další**.

Povolení obnovení systému

-  **POZNÁMKA:** Systém Windows Vista funkci Obnovení systému nezakáže bez ohledu na nedostatek volného místa na pevném disku. Proto se následující kroky týkají pouze systému Windows XP.

Pokud nainstalujete znovu operační systém Windows XP s méně než 200 MB volného místa na pevném disku, bude funkce Obnovení systému automaticky zakázána.

Chcete-li zjistit, zda je funkce Obnovení systému povolena:

- 1 Klepněte na položky **Start**→ **Ovládací panely**→ **Výkon a údržba**→ **Systém**.
- 2 Klepněte na kartu **Obnovení systému** a ujistěte se, že možnost **Vypnout nástroj Obnovení systému** není vybrána.

Použití softwaru pro obnovení výrobní bitové kopie Dell™ Factory Image Restore



UPOZORNĚNÍ: Použití aplikace Dell Factory Image Restore trvale odstraní všechna data na pevném disku a odebere všechny programy nebo ovladače, které jste po obdržení počítače nainstalovali. Pokud je to možné, vytvořte si před použitím této možnosti zálohu dat. Aplikace Dell Factory Image Restore používejte pouze v případě, že funkce Obnovení systému nevyřešila problém s operačním systémem.



POZNÁMKA: Aplikace Dell Factory Image Restore nemusí být k dispozici v určitých zemích nebo některých počítačích.

Aplikaci Dell Factory Image Restore (Windows Vista) používejte pouze jako poslední možnost obnovení operačního systému. Tato možnost obnovuje pevný disk do provozního stavu, ve kterém se nacházel při zakoupení počítače. Všechny programy nebo soubory přidané po obdržení počítače - včetně datových souborů - jsou trvale odstraněny z pevného disku. Datové soubory zahrnují dokumenty, tabulky, emailové zprávy, digitální fotografie, hudební soubory atd. Pokud to je možné, vytvořte si zálohu dat před použitím aplikací Factory Image Restore.

Windows Vista: Dell Factory Image Restore (Obnovení výrobní bitové kopie)

- 1 Zapněte počítač. Když se zobrazí logo Dell, stiskněte několikrát klávesu <F8> a zpřístupněte okno **Rozšířené možnosti spuštění systému Windows Vista**.
- 2 Vyberte možnost **Opravit počítač**.
Zobrazí se okno **Možnosti obnovení systému**.
- 3 Vyberte rozvržení klávesnice a klepněte na tlačítko **Další**.
- 4 Chcete-li zpřístupnit možnosti obnovení, přihlaste se jako místní uživatel. Chcete-li zpřístupnit příkazový řádek, zadejte příkaz `administrator` do pole **Jméno uživatele** a pak klepněte na tlačítko **OK**.
- 5 Klepněte na tlačítko **Dell Factory Image Restore**.



POZNÁMKA: V závislosti na konfiguraci bude potřeba vybrat položku **Dell Factory Tools** a poté položku **Dell Factory Image Restore**.

Zobrazí se úvodní obrazovka nástroje **Dell Factory Image Restore**.

- 6 Klepněte na tlačítko **Next**.

Zobrazí se obrazovka **Confirm Data Deletion (Potvrdit odstranění dat)**.



UPOZORNĚNÍ: Pokud nechcete v práci s nástrojem Factory Image Restore pokračovat, klepněte na možnost **Cancel**.

- 7 Klepnutím na políčko potvrďte, že chcete pokračovat ve formátování pevného disku a obnovení systémového softwaru do stavu od výrobce a poté klepněte na tlačítko **Next**.

Proces obnovení se spustí a může trvat 5 či více minut. Když jsou operační systém a aplikace nainstalované ve výrobním závodě obnoveny do počátečního stavu, zobrazí se hlášení.

- 8 Klepněte na tlačítko **Finish** a restartujte počítač.

Použití média s operačním systémem

Dříve než začnete

Pokud chcete odstranit problém novou instalací operačního systému Windows, při které by se znovu nainstaloval ovladač, zkuste nejprve použít nástroj Vrátit změny ovladače zařízení. Viz „Návrat k předchozí verzi ovladače zařízení“ na straně 54. Pokud nástroj Vrátit změny ovladače zařízení problém neodstraní, pomocí nástroje Obnovení systému v operačním systému Microsoft Windows vraťte systém do funkčního stavu před instalací ovladače nového zařízení. Viz „Použití funkce Obnovení systému Microsoft® Windows®“ na straně 57.



UPOZORNĚNÍ: Než provedete instalaci, zazálohujte všechny datové soubory na primárním pevném disku. U běžných konfigurací jednotky pevného disku je primární pevný disk první disk rozpoznáný počítačem.

K přeinstalaci systému Windows potřebujete médium Dell™ *Operační systém* a médium Dell *Drivers and Utilities*.



POZNÁMKA: Médium Dell *Drivers and Utilities* obsahuje ovladače instalované při sestavení počítače. Médium Dell *Drivers and Utilities* použijte k zavedení všech požadovaných ovladačů. Zahnutí médií Dell *Drivers and Utilities* a Dell *Operační systém* do dodávky vašeho počítače závisí na oblasti, ve které jste si počítač objednali, a na tom, zda jste si vyžádali média.

Přinstalace systému Windows

Proces přinstalace může trvat 1 - 2 hodiny. Po přinstalaci operačního systému bude třeba znovu nainstalovat ovladače zařízení, antivirové programy a ostatní software.

- 1 Uložte a zavřete všechny otevřené soubory a ukončete všechny spuštěné aplikace.
- 2 Vložte médium *s operačním systémem*.
- 3 Pokud se zobrazí zpráva Instalovat Windows, klepněte na tlačítko **Ukončit**.
- 4 Restartujte počítač.

Okamžitě po zobrazení loga DELL stiskněte klávesu <F12>.



POZNÁMKA: Pokud čekáte příliš dlouho a objeví se logo operačního systému, počkejte, dokud se nezobrazí plocha Microsoft® Windows®. Teprve poté vypněte počítač a akci opakujte.



POZNÁMKA: Další kroky změny spouštěcí sekvenci pouze jednou. Při příštím spuštění se systém spustí podle zařízení uvedených v instalačním programu systému.

- 5 Po zobrazení seznamu spuštěných zařízení vyberte položku **Jednotka CD/DVD/CD-RW** a stiskněte klávesu <Enter>.
- 6 Stisknutím libovolného tlačítka **spustíte systém z disku CD-ROM**. Potom podle pokynů na obrazovce instalaci dokončete.

Vyhledání informací

 **POZNÁMKA:** Některé funkce nebo média jsou doplňková a nemusela být s tímto počítačem dodána. Některé funkce nebo média pravděpodobně nebudou v některých zemích k dispozici.

 **POZNÁMKA:** S počítačem byly pravděpodobně dodány dodatečné informace.

Dokument/Média/Označení	Obsah
<p>Servisní štítek/Kód expresní služby</p> <p>Servisní štítek / kód expresní služby jsou umístěny na vašem počítači.</p>	<ul style="list-style-type: none"> • Servisní štítek použijte pro identifikaci počítače na webové stránce support.dell.com nebo při kontaktování podpory. • Při kontaktu se servisní podporou zadejte pro přesměrování hovoru kód expresní služby <p>POZNÁMKA: Servisní štítek / kód expresní služby jsou umístěny na vašem počítači.</p>
<p>Média „Drivers and Utilities“ (Ovladače a nástroje)</p> <p>Média „Drivers and Utilities“ je disk CD nebo DVD, který byl dodán s vaším počítačem.</p>	<ul style="list-style-type: none"> • Diagnostický program pro počítač • Ovladače pro počítač <p>POZNÁMKA: Nejnovější ovladače a aktualizace dokumentace jsou k dispozici na webu support.dell.com.</p> <ul style="list-style-type: none"> • Notebook System Software (NSS) • Soubory Readme <p>POZNÁMKA: Médium může obsahovat soubory Readme, které poskytují nejaktuálnější informace o technických změnách počítače nebo rozšířené technické referenční materiály pro technické pracovníky a pokročilé uživatele.</p>

Dokument/Média/Označení	Obsah
<p>Médium s operačním systémem</p> <p>Médium <i>Operační systém</i> je disk CD nebo DVD, který byl dodán s počítačem.</p>	Přeinstalace operačního systému
<p>Dokumentace s bezpečnostními pokyny, předpisy, informacemi o záruce a informacemi o podpoře</p> <p>Tento typ informací může být dodán s počítačem. Další regulační informace najdete na domovské stránce Regulatory Compliance (soulad s předpisy) www.dell.com na tomto webu: www.dell.com/regulatory_compliance.</p>	<ul style="list-style-type: none"> • Informace o záruce • Podmínky (jen USA) • Bezpečnostní pokyny • Informace o předpisech • Informace o ergonomii • Licenční smlouva s koncovým uživatelem
<p>Servisní příručka</p> <p><i>Servisní příručka</i> k počítači se nachází na webu support.dell.com.</p>	<ul style="list-style-type: none"> • Demontáž a výměna dílů • Konfigurace nastavení systému • Odstraňování a řešení problémů
<p>Průvodce technologiemi Dell</p> <p>Příručka <i>Průvodce technologiemi Dell</i> je k dispozici na adrese support.dell.com.</p>	<ul style="list-style-type: none"> • Informace o operačním systému • Použití a správa zařízení • Informace o technologiích RAID, Internetu, bezdrátové technologii Bluetooth[®], e-mailu, sítích a dalších.
<p>Licenční štítek systému Microsoft Windows[®]</p> <p>Licenční štítek systému Microsoft Windows je umístěn na počítači.</p>	<ul style="list-style-type: none"> • Poskytuje kód Product Key operačního systému

Získání nápovědy

Získání pomoci

 **VAROVÁNÍ:** Potřebujete-li sejmout kryt počítače, odpojte nejdříve napájecí kabel počítače a kabel modemu od elektrických zásuvek. Postupujte podle bezpečnostních pokynů dodaných s počítačem.

Pokud se při práci s počítačem setkáte s potížemi, proveďte následující kroky a pokuste se problém diagnostikovat a vyřešit:

- 1 Informace a postupy týkající se konkrétního problému najdete v části „Rady pro odstraňování problémů“ na straně 46.
- 2 Postup spuštění nástroje Dell Diagnostics najdete v části „Diagnostický nástroj Dell Diagnostics“ na straně 44.
- 3 Vyplňte kontrolní seznam „Diagnostický kontrolní seznam“ na straně 70.
- 4 Pokud potřebujete pomoci s instalací a postupy odstraňování problémů, využijte rozsáhlou sadu online služeb na webu Dell Support (support.dell.com). Podrobnější seznam možností podpory Dell Support online najdete v části „Služby online“ na straně 66.
- 5 Pokud předchozí kroky problém nevyřešily, použijte část „Kontaktní informace společnosti Dell“ na straně 71.

 **POZNÁMKA:** Kontaktujte podporu společnosti Dell telefonicky v blízkosti svého počítače, aby vám pracovník podpory mohl pomoci se všemi potřebnými postupy.

 **POZNÁMKA:** Systém kódu expresní služby společnosti Dell nemusí být ve všech zemích k dispozici.

Na výzvu automatizovaného telefonního systému společnosti Dell zadejte svůj kód expresní služby a váš telefonát bude přeměrován přímo k odpovědnému pracovníkovi podpory. Pokud nemáte kód expresní služby, otevřete složku **Dell Accessories**, poklepejte na ikonu **Express Service Code** a postupujte podle pokynů.

Pokyny pro používání služeb podpory Dell, viz také „Technická podpora a služby zákazníkům“ na straně 66.



POZNÁMKA: Některé z následujících služeb nejsou vždy dostupné ve všech místech mimo kontinentální část USA. Informace o dostupnosti vám poskytne místní zástupce společnosti Dell.

Technická podpora a služby zákazníkům

Služby podpory společnosti Dell jsou k dispozici, aby vám poskytly odpověď na jakoukoli otázku týkající se hardwaru Dell™. Náš personál podpory využívá počítačové diagnostické nástroje, pomocí kterých vám může poskytnout rychlé a přesné odpovědi.

Pokud chcete kontaktovat službu podpory společnosti Dell, přečtěte si část „Než zavoláte“ na straně 69a vyhledejte kontaktní informace pro vaši oblast nebo přejděte na web **support.dell.com**.

DellConnect™

Nástroj DellConnect je jednoduchý online přístupový nástroj umožňující pracovníkům servisních služeb a podpory Dell přístup do vašeho počítače prostřednictvím širokopásmového připojení, diagnostikovat vaše potíže a odstranit je pod vaším dohledem. Další informace najdete na adrese **support.dell.com** po klepnutí na odkaz **DellConnect**.

Služby online

Informace o produktech a službách Dell můžete nalézt na následujících stránkách:

www.dell.com

www.dell.com/ap (pouze pro oblast Asie a Tichomoří)

www.dell.com/jp (pouze pro Japonsko)

www.euro.dell.com (pouze pro Evropu)

www.dell.com/la (pro oblast Latinské Ameriky a Karibiku)

www.dell.ca (pouze pro Kanadu)

Podpora společnosti Dell je přístupná prostřednictvím následujících webových stránek a e-mailových adres:

- Stránky podpory Dell

support.dell.com

support.jp.dell.com (pouze pro Japonsko)

support.euro.dell.com (pouze pro Evropu)

- E-mailové adresy podpory společnosti Dell

mobile_support@us.dell.com

support@us.dell.com

la-techsupport@dell.com (pouze země Latinské Ameriky a Karibské oblasti)

apsupport@dell.com (pouze pro oblast Asie a Tichomoří)

- E-mailové adresy marketingového a prodejního oddělení společnosti Dell

apmarketing@dell.com (pouze pro oblast Asie a Tichomoří)

sales_canada@dell.com (pouze Kanada)

- Anonymní protokol přenosu souborů (FTP)

ftp.dell.com

Přihlaste se jako uživatel: `anonymous` a použijte svou e-mailovou adresu jako heslo.

Služby AutoTech

Automatizované služby podpory společnosti Dell – AutoTech – poskytují zaznamenané odpovědi na otázky, týkající se přenosných nebo stolních počítačů, kladené zákazníky společnosti Dell nejčastěji.

Při volání služby AutoTech použijte telefon s tónovou volbou a vyberte téma, které odpovídá vaší otázce. Telefonní číslo pro vaši oblast najdete v části „Kontaktní informace společnosti Dell“ na straně 71.

Automatizovaná služba stavu objednávek

Chcete-li zkontrolovat stav objednávky jakýchkoli produktů Dell, můžete přejít na adresu **support.dell.com** nebo můžete zavolat na automatizovanou službu stavu objednávek. Nahraná zpráva vás vyzve k zadání informací potřebných pro vyhledání objednávky a sdělení informací o jejím stavu. Telefonní číslo pro vaši oblast najdete v části „Kontaktní informace společnosti Dell“ na straně 71.

Problémy s objednávkou

Pokud máte nějaký problém s objednávkou, například chybějící součásti, nesprávné součásti nebo nesprávnou fakturu, kontaktujte zákaznickou podporu společnosti Dell. Před telefonátem si připravte fakturu nebo balicí list. Telefonní číslo pro vaši oblast najdete v části „Kontaktní informace společnosti Dell“ na straně 71.

Informace o produktech

Pokud potřebujete informace o dalších produktech Dell nebo chcete provést objednávku, navštivte webové stránky společnosti Dell na adrese **www.dell.com**. Telefonní číslo pro vaši oblast nebo kontakt na prodejce najdete v části „Kontaktní informace společnosti Dell“ na straně 71

Vracení položek do záruční opravy nebo dobropis

Připravte si všechny vrácené položky, buď určené k opravě nebo vrácení částky, a to následujícím způsobem.

- 1 Kontaktujte společnost Dell a získejte číslo oprávnění pro vrácení materiálu a napište jej zřetelně na snadno viditelné místo na krabici.

Telefonní číslo pro vaši oblast najdete v části „Kontaktní informace společnosti Dell“ na straně 71. Přiložte kopii faktury a dopis popisující příčinu vrácení.

- 2 Přiložte kopii diagnostického kontrolního seznamu (viz „Diagnostický kontrolní seznam“ na straně 70) s označením testů, které jste provedli, a případných chybových hlášení nástroje Dell Diagnostics (viz „Kontaktní informace společnosti Dell“ na straně 71).

- 3 Přiložte veškeré příslušenství, které náleží k vrácené položce (napájecí kabely, softwarová média, příručky atd.), pokud vracíte zboží k úhradě vámi zaplacené částky (dobropisem).
- 4 Zabalte vrácené zařízení do originálního nebo jiného vhodného obalu.

Jste odpovědní za zaplacení přepravních nákladů. Jste také odpovědní za pojištění vrácených produktů a přejímáte rizika za případnou ztrátu při přepravě do společnosti Dell. Nejsou přijímány balíky zasílané na dobírku.

Vracené zboží, které nesplní některé z předchozích požadavků, bude zamítnuto a vráceno odesílateli.

Než zavoláte



POZNÁMKA: Při telefonátu mějte k dispozici kód expresní služby. Tento kód pomůže automatizovanému telefonickému systému podpory lépe směřovat váš hovor. Můžete být požádáni o poskytnutí informací ze servisního štítku (obvykle je umístěn na dolní nebo zadní straně počítače).

Nezapomeňte vyplnit diagnostický kontrolní seznam (viz část „Diagnostický kontrolní seznam“ na straně 70). Pokud to je možné, zapněte počítač před zavoláním technické podpory společnosti Dell a zavolejte z takového telefonního přístroje, který je v blízkosti počítače. Můžete být požádáni o zadání některých příkazů na klávesnici, předávání podrobných informací během prováděných operací nebo vyzkoušení jiných postupů odstraňování poruch, které můžete provést pouze v daném počítači. Zkontrolujte, zda je k dispozici dokumentace k počítači.



VAROVÁNÍ: Před manipulací uvnitř počítače postupujte podle bezpečnostních pokynů v dokumentaci dodané s počítačem.

Diagnostický kontrolní seznam

Jméno:

Datum:

Adresa:

Telefonní číslo:

Servisní štítek (čárový kód na dolní nebo zadní straně počítače):

Heslo expresní služby:

Číslo oprávnění pro vrácení materiálu (pokud je poskytnuto technikem podpory Dell):

Operační systém a verze:

Zařízení:

Rozšiřující karty:

Jste připojeni k síti? Ano/Ne

Síť, verze a síťový adaptér:

Programy a verze:

Obsah spouštěcích souborů operačního systému najdete v dokumentaci k operačnímu systému. Pokud je počítač připojen k tiskárně, vytiskněte každý soubor. V opačném případě před kontaktováním společnosti Dell zaznamenejte obsah každého souboru.

Chybová hlášení, zvukové kódy nebo diagnostické kódy:

Popis problému a postupy řešení potíží, které jste provedli:

Kontaktní informace společnosti Dell

Pro zákazníky v USA je k dispozici telefonní číslo 800-WWW-DELL (800-999-3355).



POZNÁMKA: Pokud nemáte aktivní internetové připojení, můžete nalézt kontaktní informace na nákupní faktuře, balicím seznamu, účtence nebo v produktovém katalogu společnosti Dell.

Společnost Dell poskytuje několik online a telefonních možností podpory a služeb. Dostupnost se liší podle země a produktu a některé služby nemusí být ve vaší oblasti k dispozici. Chcete-li kontaktovat společnost Dell s otázkami týkajícími se prodeje, technické podpory nebo zákaznických služeb:

- 1 Navštivte web **support.dell.com** a vyberte svou zemi nebo oblast v rozevíracím seznamu **Vyberte zemi/oblast** v dolní části stránky.
- 2 Klepněte na tlačítko **Kontaktujte nás** na levé straně stránky a vyberte příslušnou službu nebo odkaz na podporu podle potřeby.
- 3 Vyberte si metodu kontaktování společnosti Dell, která je pro vás pohodlná.

Rejstřík

A

- aktualizace
 - software a hardware, 51

C

- chybová hlášení
 - zvukové signály, 33

D

- Dell
 - aktualizace softwaru, 51
 - Dell Factory Image Restore (Obnovení výrobní bitové kopie), 59
 - kontaktování, 65, 71
 - nástroj Dell Support Utility, 51
 - služby technické a zákaznické podpory, 66
 - technická aktualizací služba, 51
- DellConnect, 66
- Diagnostický nástroj Dell
 - Diagnostics, 44
- diagnostický nástroj Dell
 - Diagnostics
 - spouštění z média Drivers and Utilities, 45
 - spouštění z pevného disku, 45

- diagnostika

- Dell, 44
- zvukové signály, 33

- disk CD Drivers and Utilities
 - diagnostický nástroj Dell
 - Diagnostics, 44

- dokumentace, 63
 - Průvodce technologiemi Dell, 64
 - Servisní příručka, 64

I

- informace o ergonomii, 64
- Internet
 - nastavení, 16

K

- Klepněte na tlačítko Dell Factory Image Restore., 59
- kontaktování společnosti Dell, 65, 71
- Kód expresní služby, 63

L

- Licenční štítek systému Microsoft Windows, 64

M

médium

- operační systém, 64
- ovladače a nástroje, 63

Médium Drivers and Utilities
(Ovladače a nástroje), 54, 63

N

napájení

- řešení potíží, 46
- stavy kontrolky napájení, 46

nastavení

- Internet, 16

O

Obnovení systému, 56-57
povolení, 58

Obnovení výrobní bitové
kopie, 59

odstraňování problémů, 33, 64

operační systém

- Dell Factory Image Restore
(Obnovení výrobní bitové
kopie), 59
- média, 60, 64
- Obnovení systému, 56
- PC Restore, 59
- přehled, 64

ovladače, 53

- identifikace, 53
- médium Drivers and Utilities, 63
- návrat k předchozí verzi, 54
- přehled, 54

P

paměť

- řešení potíží, 48

PC Restore, 59

počítač

- technické údaje, 23

podpora, 65

- DellConnect, 66
- kontaktování společnosti Dell, 71
- oblastní, 66
- online služby, 66
- služby technické a zákaznické
podpory, 66

potíže

- obnovení do předchozího stavu, 57

produktový kód operačního
systému, 64

Průvodce přenosem souborů a
nastavení, 18

Průvodce technologiemi Dell, 64

průvodci

- průvodce kompatibilitou
programů, 49
- Průvodce přenosem souborů a
nastavení, 18

- přinstalace
 - ovladače a nástroje, 54
 - software, 53
- přenos informací do nového počítače, 18
- připojení
 - napájecí adaptér, 13
 - síťový kabel, 14
 - zařízení IEEE 1394, 14
 - zařízení USB, 14

Ř

- řešení potíží
 - chybová hlášení, 35
 - diagnostický nástroj Dell Diagnostics, 44
 - modrá obrazovka, 50
 - napájecí kontrolky, 33
 - napájení, 46
 - obnovení do předchozího stavu, 56-57
 - paměť, 48
 - počítač nereaguje, 48
 - programy a kompatibilita se systémem Windows, 49
 - software, 48-50
 - stavy kontrolky napájení, 46
 - typy, 46
 - zhroucení programu, 48

S

- S.M.A.R.T, 43
- servisní označení, 63
- Servisní příručka, 64
- software
 - aktualizace, 51
 - potíže, 49
 - přinstalace, 53
 - řešení potíží, 49-50
- systém Windows Vista
 - Průvodce ověřením kompatibility programů, 49
- Systémový software notebooku, 63

T

- technické údaje, 23
- telefonní čísla, 71

V

- vyhledávání informací, 63

W

- Windows Vista
 - Dell Factory Image Restore (Obnovení výrobní bitové kopie), 59
 - návrat k předchozí verzi ovladače zařízení, 54

- Obnovení systému, 56-57
- přinstalace, 64
- vrátit změny ovladače zařízení, 54

Windows XP

- nastavení připojení k Internetu, 17
- návrat k předchozí verzi ovladače zařízení, 54
- Obnovení systému, 56-57
- PC Restore, 59
- Průvodce přenosem souborů a nastavení, 18
- přinstalace, 64
- vrátit změny ovladače zařízení, 54

Z

- zvukové signály, 33